

freshuelva

10/17

40



***Los frutos rojos buscan un nuevo impulso en Fruit Attraction**
Aumentan las exportaciones de berries más de un 22% en esta campaña
Regantes exigen a la Junta celeridad en las concesiones de agua*

Sumario

Especial Fruit Attraction 4 Protagonistas 16 A fondo 20 Es noticia 26 De cerca 52 Marco técnico 70 Rostros 90 A ciencia cierta 100 Servicios Freshuelva 102



¿Sabías que...

Por su forma, su color y su sabor, la fresa se ha asociado tradicionalmente a momentos de placer, de relax o de celebración, y a atributos como el romanticismo, la exquisitez o la pasión. Todo ello ha hecho posible que las fresas se hayan ganado un lugar privilegiado en la cultura mediterránea y europea, estando presentes en muchos de los momentos especiales de la vida y facilitando la cultura de vivir para disfrutar.



Edita: **Freshuelva**
Redacción y diseño: **Gestocomunicación**
Imprime: **Artes Gráficas Bonanza**
Depósito Legal: **H 306-2008**
Departamento Comercial: **959 540 764**

Los datos postales de nuestros lectores son almacenados en una base de datos que garantiza las medidas oportunas para prevenir la seguridad de la información personal aportada. El usuario tiene derecho a acceder a esta información, a rectificarla, si los datos son erróneos, y darse de baja del fichero. Si no desea seguir recibiendo la Revista Freshuelva, puede comunicárnoslo mediante un correo electrónico a la dirección administracion@gestocomunicacion.com y será dado de baja en nuestra base de datos.



SU ÉXITO, NUESTRO TRABAJO

AGRO GM, S.L.
Polígono Industrial Dehesa Boyal, Calle Bodega Espinosa, nave 2.
21700 La Palma del Condado - Huelva. T 959 400 050 / M 626 929 541
agrogm@agrogm.com

José María Pozancos

Director general de Fepex

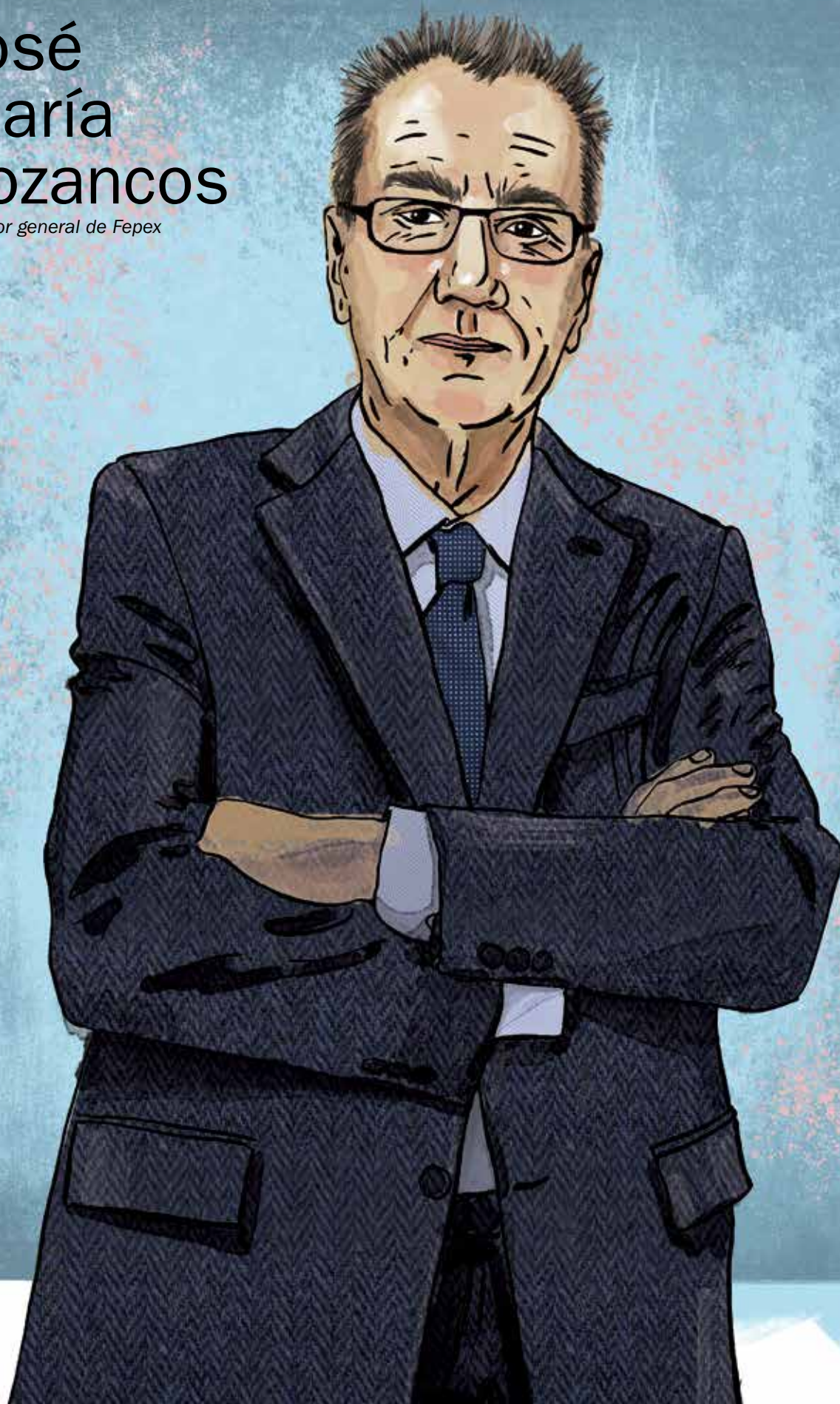

“El crecimiento futuro de Fruit Attraction estará determinado por el propio sector empresarial y su respaldo a la feria”.



¿Cómo ha sido la preparación de la novena edición de Fruit Attraction? Fepex e Ifema, como organizadores de Fruit Attraction, han buscado siempre que la feria sea un instrumento comercial y de promoción del sector y en esa línea hemos preparado la novena edición, que

se celebra del 18 al 20 de octubre. Por ello, este año se ha reforzado uno de los instrumentos mejor valorados por el sector: el programa de invitados internacionales, que atraerá a más de 1.000 compradores de todo el mundo. A este programa se ha sumado la nueva iniciativa ‘País importador invitado’, que, con China y Brasil como invitados en esta ocasión, atraerá a la feria a 50 compradores de cada país, para favorecer las relaciones comerciales. Además, se organizarán dos encuentros empresariales con compradores y representantes de las administraciones de los dos países.

¿Qué cree que va a destacar en esta edición? Fruit Attraction amplía este año su capacidad como escenario para conocer la realidad de otros sectores, como los frutos secos, con el espacio The Nuts Hub. Se refuerza la importancia que la industria auxiliar y los servicios tienen para el sector. Se han habilitado dos nuevos espacios: el área Seed Planet, centrada en semillas y variedades vegetales; y el espacio Smart Agro, para impulsar la tecnología, el cono-

cimiento e innovación para una agricultura de precisión, más eficiente, rentable y competitiva. Destacaría ‘Fresh and Star’, el nuevo programa que recoge el directorio de empresas participantes, jornadas y exposición de producto de los dos protagonistas de esta edición, que serán la lechuga y la granada. Y también es nuevo el Programa Lanzadera, un novedoso espacio expositivo en formato “ready2exhibit”, con superficies de seis metros cuadrados y un coste muy económico, que está diseñado para dar visibilidad a las nuevas empresas, con el fin de poner en valor el emprendimiento, las nuevas empresas hortofrutícolas y los jóvenes empresarios.

¿Qué objetivos se persiguen en esta Fruit Attraction? Para los productores y expedidores en origen esperamos que Fruit Attraction siga potenciándose como referente comercial y lugar de encuentro para hacer negocio. Para la distribución y compradores en general, que siga siendo una cantera de proveedores. Y para el conjunto del sector, que Fruit Attraction se refuerce como punto de encuentro de toda la cadena. Contribuir al conocimiento es también uno de los objetivos perseguidos por la feria, por ello tendrán lugar interesantes jornadas sectoriales específicas por producto, como Stone Fruit Attraction, Lettuce Attraction o la referida a uno de los productos estrella: ‘La granada, nuevas perspectivas para la fruta emergente’. También habrá jornadas de carácter más transversal, como la sexta conferencia internacional sobre post-cosecha, cuyo objetivo es facilitar el diálogo sobre todo los aspectos de la calidad post-cosecha, desde la producción hasta la venta.

¿Qué cifras de participantes y visitantes se esperan? Superaremos las 1.500 empresas participantes, un 20% más que

en la edición pasada, y 60.000 visitantes profesionales de 110 países, lo que representa un crecimiento del 10%. En cuanto a metros cuadrados netos de exposición, se alcanzarán los 45.000, que supone un incremento del 10% con relación a 2016.

¿Cómo calificaría la evolución de esta feria desde su creación? Muy positiva. El crecimiento, tanto de expositores como de visitantes, ha sido enorme año tras año. La primera edición la feria se celebró del 4 al 6 de noviembre y contó con 353 expositores y 12.628 participantes profesionales.

¿Qué es lo que la diferencia de las demás? Destacaría dos aspectos principalmente. Por un lado, la feria refleja el liderazgo del sector español productor y comercializador de frutas y hortalizas, en la agricultura y en las exportaciones agroalimentarias; y, por otro lado, la co-organización Fepex-Ifema, que ha creado sinergias y funcionamiento perfectamente. La feria partió de la iniciativa de Fepex, que estimó necesario agrupar todos los esfuerzos dispersos que se estaban realizando en el marco de la promoción para que se pudiera poner en evidencia la realidad productiva y comercial del sector de frutas y hortalizas frescas. Fepex aporta liderazgo sectorial, experiencia, representatividad, confianza y proactividad. Ifema es uno de los operadores feriales más importantes del mundo y aporta profesionalidad, calidad de servicio, infraestructura, instalaciones, ubicación. La conjunción y buena sintonía entre Fepex e Ifema ha permitido construir una feria a medida de las necesidades del sector, útil y rentable para expositores y visitantes y con proyección de futuro.

¿Qué valoración le merece la participación en la misma del sector de los berries de la provincia de Huelva? Es una participación fundamental. Ha crecido en las últimas ediciones en consonancia con la importancia creciente del cultivo en Huelva y este mes de octubre contaremos con más de 1.200 metros cuadrados ocupados por stands de empresas vinculadas al sector de los berries. Freshuelva contará también con un espacio de mayores dimensiones que otros años, alcanzando 96 metros cuadrados. Valoramos mucho la apuesta que el sector de las berries ha hecho por la feria como instrumento para promocionar sus productos.

¿Cómo califica el papel de Freshuelva en el desarrollo de Fruit Attraction? Muy importante. Como asociación integrada en Fepex, ha apoyado el proyecto y, desde la primera edición, hemos contado con su respaldo y el de los socios. Freshuelva ha participado activamente en los comités organizadores, ha contribuido a dar a conocer la feria en la provincia y ha hecho de nexo de unión entre Fepex-Ifema y sus asociados. Además, siempre organizan

presentaciones, actividades, actos promocionales... en los tres días de feria, reforzando la faceta de Fruit Attraction como punto de encuentro.

¿Cuál es su valoración sobre la situación actual del cultivo de los frutos rojos? Considero que el sector de frutos rojos es uno de los más dinámicos dentro del sector hortofrutícola. Es un sector en crecimiento, como bien saben en la provincia de Huelva, con buenas perspectivas de futuro. En mis visitas a la provincia, he conocido a muchos profesionales motivados, emprendedores, con iniciativa

y, además, con una visión empresarial clara, que es necesaria para mantener la senda del crecimiento y reforzarse como uno de los principales sectores dentro de la agricultura española.

¿Cree que se está haciendo lo suficiente para adelantarse al futuro y

buscar mercados alternativos a los actuales para evitar la saturación de oferta de berries? Esta es una de las amenazas más claras que tiene el sector y a la que hay que seguir haciendo frente: la creciente competencia de países terceros y de Estados miembros. Como bien se explicó en el III Congreso de Frutos Rojos, organizado por Freshuelva el pasado mes de junio, el boom de los frutos rojos se está experimentado en la mayoría de países productores. En Chile se habló de un potencial de 100.00 toneladas sólo de arándanos. En Perú, en cuatro años esperan exportar 120.000 toneladas también de arándanos. En la UE crecen también las producciones de Países Bajos, Francia y, además, en algunos de estos mercados comunitarios debemos hacer frente a las políticas de re-nacionalización, que priorizan las producciones locales. En el

ámbito comunitario, preocupa también el Brexit, ya que Reino Unido absorbe más del 40% de las exportaciones de Huelva. En el lado positivo destacaría que la demanda de berries tiene un fuerte potencial de crecimiento, impulsado por múltiples factores,

entre ellos, las propiedades saludables. Comparto, además, con Freshuelva la necesidad de promocionar el consumo en el mercado nacional. Sólo el 5% de lo que se produce en Huelva se queda en el mercado nacional.

¿A dónde le gustaría llegar con Fruit Attraction en la organización de la feria? La feria cuenta con unas excelentes perspectivas de futuro. El próximo año celebraremos el décimo aniversario y las estimaciones de Ifema para el año 2021 apuntan a 80.000 visitantes profesionales. El crecimiento estará determinado por el propio sector empresarial y su respaldo a Fruit Attraction como instrumento comercial de primer orden, de promoción y de punto de encuentro del conjunto de profesionales de la cadena alimentaria ♦

“La nueva iniciativa ‘País importador invitado’, con China y Brasil como invitados en esta ocasión, atraerá a la feria a 50 compradores de cada país para favorecer las relaciones comerciales que se establecen en Fruit Attraction”

“La conjunción y buena sintonía entre dos organizaciones como Fepex e Ifema ha permitido construir una feria a medida de las necesidades del sector, útil y rentable para expositores y visitantes y con proyección de futuro”

Bonafrú reforzará sus relaciones con clientes y proveedores en la feria

La Sociedad Cooperativa Andaluza Hortofrutícola de Bonares, Bonafrú, acude un año más a su cita con la Feria Internacional del Sector de Frutas y Hortalizas, Fruit Attraction, a la que acude con el objetivo de reforzar sus relaciones con clientes, proveedores y empresas colaboradoras, presentes todos en esta cita internacional que se celebra en Ifema entre el 18 y el 20 de octubre.

Bonafrú acude a esta novena edición de Fruit Attraction con el objetivo también de fortalecer sus relaciones comerciales, así como abrir nuevas vías de negocios, teniendo en cuenta que la cooperativa está acometiendo una importante inversión para la puesta en cultivo de una nueva finca de 220 hectáreas, recientemente adquirida entre los municipios de Lepe y Villablanca, que se destinarán a impulsar la producción de frutos rojos.

Se trata de una zona con un microclima muy conveniente para estos cultivos y con dotaciones de aguas suficientes para los mismos, a diferencia de lo que ocurre en la zona del Condado de Huelva

Desde el aval de la calidad y la sostenibilidad en los procesos productivos de Bonafrú, la cooperativa de Bonares mantendrá diferentes encuentros de negocios para poner en valor y colocar en el mercado sus fresas, frambuesas y arándanos.

Bonafrú cuenta actualmente con unos 400 socios, un centenar de ellos con actividad. Su producción alcanza los casi 7 millones de kilogramos de fresas, frambuesas y arándanos, cultivados en 350 hectáreas de la provincia, cuya actividad llega a generar 2.500 empleos durante los momentos más álgidos de la campaña ♦



sentimos el campo

Bonafrú

SOCIEDAD COOPERATIVA
ANDALUZA HORTOFRUTÍCOLA
DE BONARES

Pol. Ind. El Corchito 2ª Fase s/n • 21830 Bonares • Huelva • Tfno.: 959 366 133/68 • Fax: 959 366 316
general@bonafrú.es • www.bonafrú.es



Representantes institucionales en la pasada edición de Fruit Attraction.

Los berries onubenses buscan un nuevo impulso en Fruit Attraction. Freshuelva no cesa en su trabajo de abrir nuevas vías para comercializar sus berries, al tiempo que potenciará la promoción para el consumo nacional de frambuesas, arándanos y moras.

Un año más, el sector de la fresa de Huelva acude a Fruit Attraction, la novena edición ya de este evento, que se ha convertido en el punto de encuentro de referencia con distribuidores y comercializadores de toda Europa, desplazando incluso, más que nada por la situación geográfica y por la aceptación de la feria, a todo un clásico como es la feria Fruit Logística de Berlín para el sector de los frutos rojos de Huelva.

Más de 1.200 metros cuadrados ocuparán los stands de las empresas de Huelva vinculadas al sector de los berries que participarán en Fruit Attraction 2017, cuya novena edición se desarrollará del 18 al 20 de octubre en el Ifema de Madrid, que organiza la muestra junto a la Federación Española de Asociaciones de Productores Exportadores de Frutas, Hortalizas, Flores y Plantas Vivas, Fepex.

La mayoría de los asociados de la patronal fresera que acudirán a esta nueva cita se concentrarán en el Pabellón 9, donde se agrupará toda la oferta agroalimentaria de Andalucía.

La Asociación de Productores y Exportadores de Fresas de la provincia onubense también contará, en esta ocasión, con un espacio propio de mayores dimensiones que años anteriores, ya que la superficie expositiva alcanza los 96 metros cuadrados.

Las empresas y cooperativas vinculadas con Freshuelva que han confirmado su presencia en Fruit Attraction 2017 son: Cuna de Platero, Grufesa, Plus Berries, Fresgarrido, Fresón de Palos, Green Valley Berry, Surberry, Planasa, Emcocal, Surexport, Frescitrus, Fruta de Andalucía, Onubafruit, Euroberry/Hortifruit, SAT Agromedina, Special Fruit Producciones, SAT Royal, Driscoll's, Bonafrú, Algaida y Frutas El Pinar.

El gerente de Freshuelva, Rafael Domínguez, ha destacado que, en la agenda de la Feria, está previsto mantener una serie de encuentros con el objetivo de potenciar el mercado nacional de las moras, frambuesas y arándanos, para dar continuidad a la campaña que, con la colaboración de la Diputación Provincial de Huelva, se ha



Uno de los actos protagonizados por Freshuelva en la pasada edición.

llevado a cabo este año, durante los momentos álgidos de la campaña, en grandes superficies de Madrid y Barcelona.

Y es que sólo el 5% de lo que se produce en Huelva de estos berries se queda en el mercado nacional, por lo que uno de los retos de Freshuelva está en aumentar ese porcentaje y continuar con la misma línea de promoción también en 2018. Freshuelva espera contar para ello, como siempre, con instituciones, como la provincial.

Por lo que respecta al consumo nacional de fresas, el gerente de la patronal fresera se muestra optimista porque “ronda entre el 18 y el 20% de la producción. Y es significativo este porcentaje porque hace tan solo unos años, prácticamente el 90% se destinaba a la exportación. Este incremento registrado, de entre 8 y 10 puntos, se ha debido a la calidad de la fruta que se está ofreciendo al consumidor y en la potenciación y utilización en las plantaciones de las nuevas variedades de fresas. Todo ello ha conllevado que el consumidor español haya vuelto a tomar como referencia la fresa de Huelva”.

Al igual que el año pasado presentase la tercera edición del Congreso de Frutos Rojos e hiciese lo propio con el nuevo etiquetado nutricional de fresas, frambuesas, arándanos y moras, Freshuelva desarrollará diferentes actos, durante los días de la feria, encaminados a reforzar la promoción y la comercialización de los frutos rojos de la provincia de Huelva.

En este sentido, está previsto seguir intercambiando experiencias y conocimientos con los representantes de los dos países que participaron en el III Congreso de Fru-

tos Rojos, que son Perú y Chile, y que también estarán en Madrid, con la firma de un convenio de colaboración con la Asociación de Exportadores de Frutas de Chile (Asoex).

Mediante este acuerdo, tanto Freshuelva como Asoex pretenden rubricar los contactos colaborativos iniciados en el Congreso de Frutos Rojos y que éstos se materialicen en el apoyo a la organización de visitas y misiones entre las dos asociaciones; el fomento de la promoción y el intercambio de experiencias en el campo de la asociatividad y aspectos organizacionales; la realización de acciones conjuntas; el intercambio de información sobre exportaciones; e incentivar todas las acciones de promoción e intercambio entre las dos asociaciones.

De la misma forma, está prevista una acción promocional de la campaña Fresas de Europa, que, impulsada por la Interprofesional de la Fresa, se encuentra iniciando su tercera y última anualidad y que tendrá como protagonista a la bloguera gastronómica y prescriptora, Alma Obregón, que estará en el *stand* de Freshuelva.

Freshuelva, que forma parte del comité organizador desde la primera edición de Fruit Attraction, ha subrayado el apoyo a la misma destacando que la importancia de acudir a este evento crece de forma paralela a lo que lo hacen las inquietudes, avances y retos de futuro a los que de forma constante está sometido el sector de los frutos rojos y que se dan cita en una feria agroalimentaria en la que cada año se reúnen todos los protagonistas de la producción y comercialización de productos agroalimentarios, como es el caso de las berries de Huelva ♦



Freshuelva ha estado presente en Fruit Attraction desde su creación.

La Feria Fruit Attraction mayor y más completa.

Se prevé un incremento del 20% en la participación, con la presencia de 1.500 empresas de 33 países y 60 profesionales de 110 países. China y Brasil estrenarán la iniciativa 'País Importador Invitado', que busca abrir nuevas vías de mercado.

Fruit Attraction 2017, que organizada por Ifema y Fepex se celebrará del 18 al 20 de octubre en los pabellones 5, 6, 7, 8, 9 y 10 de Feria de Madrid, presenta la mayor y más completa de sus ediciones con la participación de 1.500 empresas de 33 países, lo que representa un incremento del 20% con respecto a la última convocatoria, según los datos expuestos en la última reunión del comité organizador de la muestra, a la que asistió el gerent de Freshuelva, Rafael Domínguez. Un total de 45.000 metros cuadrados netos de exposición –que supone un crecimiento del 10% en relación a 2016- para dar la oportunidad a los 60.000 profesionales de 110 países previstos de conocer la mayor diversidad de contenidos, productos de vanguardia y los sistemas más innovadores de esta industria.

El segmento Fresh Produce –frutas y hortalizas frescas; IV y V gama; congelados y deshidratados; frutas y hortalizas para transformación; The Organic Hub; The Nuts Hub; Lanzadera; Flores y plantas vivas- volverá a registrar el de mayor representación, con un 70% de la oferta de Fruit Attraction, que cuenta, a su vez, con un importante peso de la Industria Auxiliar -Semillas, Fertilizantes, Agronutrientes, Fitosanitarios, Viveros y Pre-cosecha; Transporte y Logística; Packaging y Etiquetado; Poscosecha; Smart Agro; Punto de Venta; Servicios-, con un porcentaje del 30%.

Unas cifras que ratifican la confianza del sector en Fruit Attraction, cuyo éxito radica principalmente en el gran interés del mercado hortofrutícola español para la comercialización internacional, y la

apuesta de las empresas participantes por jugar en casa precisamente en un mes clave para la planificación de campañas.

En este sentido, la feria volverá a contar con presencia de prácticamente la totalidad de las comunidades autónomas productoras de frutas y hortalizas del país –Aragón, Andalucía, Castilla La Mancha, Castilla y León, Canarias, Cataluña, Comunidad Valenciana, Extremadura, La Rioja, Navarra, entre otras-.

En relación a la participación internacional, países como Francia, con 88 expositores directos; Italia, con 50; Países Bajos, con 24; y Portugal, con 19 empresas, lideran la presencia extranjera. Del mismo modo, este año se incorporan al salón nuevos países como Afganistán, Colombia, Grecia, Israel, Senegal y Sudáfrica, lo que efectivamente confirma

a Fruit Attraction como un evento comercial clave para la producción, comercialización y distribución hortofrutícola mundial.

Fruit Attraction confirma, una vez más, la importancia del sector y del mercado hortofrutícola español en el mundo. En este sentido, y según datos según datos de la Dirección General de Aduanas dependiente del Ministerio de Economía, Industria y Competitividad, procesados por Fepex, en 2016 el valor de la exportación española de frutas y hortalizas frescas aumentó un 5% con relación al mismo periodo de 2015, totalizando 12.486 millones de euros, superando por primera vez los 12.000 millones de euros.

Países Importadores Invitados

Fruit Attraction permite ofrecer a los participantes una plataforma de impulso y expansión internacional. En este sentido, desde Ifema se está realizando una importante inversión en el Programa de Invitados Internacionales, que atraerá a Madrid a 1.000 compradores de todo el mundo. A este programa se ha sumado la nueva iniciativa 'País Importador Invitado', que, con China y Brasil en esta ocasión, atraerá a la feria a 50 compradores de cada país. Con ello, Fruit Attraction, con la colaboración del ICEX, favorecerá las relaciones comerciales entre los países de la Unión Europea y estos dos mercados extracomunitarios, arropado por un programa completo de mesas redondas, visitas guiadas a Fruit Attraction, sesiones de B2B.

Además de este programa, Fruit Attraction 2017 se presenta repleta de novedades. Por un lado, ha potenciado su área Smart Agro que, ubicada en el pabellón 8, está destinada a impulsar la tecnología, el conocimiento e innovación para una agricultura de precisión, más eficiente, rentable y competitiva. En esta ocasión, una treintena de empresas han apostado por este espacio que, a su vez, se verá reforzado con un completo programa de jornadas profesionales.



El gerente de Freshuelva, Rafael Domínguez, en el stand de Freshuelva en 2016.

Por otro lado, ha incorporado The Nuts Hub, destinada a los frutos secos, y Seed Planet, un nuevo sector dirigido a presentar las novedades en semillas y variedades vegetales.

Asimismo, ha introducido el Programa Lanzadera, con un formato "ready2exhibit" muy económico, diseñado para dar visibilidad a las nuevas empresas del sector creadas en los dos últimos años. Éste incluye, además, un premio de 12.000 euros al mejor proyecto de la convocatoria. Por su parte, Fresh'N'Star, el nuevo programa que recoge todo el directorio de empresas participantes, jornadas, y exposición de producto de los dos protagonistas de esta edición que serán la lechuga y la granada.

Junto a todas estas novedades, el certamen ha reforzado el espacio Organic Hub dedicado a las empresas de productos hortofrutícolas biológicos. Del mismo modo, mantiene sus ya tradiciones áreas como Pasarela Innova, una zona de exposición que recoge más de 40 nuevas variedades de frutas y hortalizas, así como las novedades de Industria Auxiliar

que estén comercializadas en los dos últimos años. Y Foro Innova, un espacio donde las empresas realizan charlas, presentaciones y seminarios técnicos relacionados con sus últimas novedades y soluciones para el sector hortofrutícola.

Además, la gran fiesta del sector dará cabida a la sección Fruit Fusion, que volverá a representar el espacio gastronómico dentro de Fruit Attraction con atractivas demostraciones y showcooking.

Programa de jornadas técnicas

Un completo programa, con cerca de 200 jornadas técnicas y actividades, harán de la Feria el centro de conocimiento para el sector, con unas sesiones caracterizadas por la gran diversidad de contenidos, así como por el alto nivel de los participantes y ponentes.

La Feria también acogerá el VI International Postharvest Unlimited Conference, cuyo objetivo es facilitar el diálogo sobre todos los aspectos de la calidad postcosecha, desde la cría hasta la producción y el manejo postcosecha ♦

Fepex considera la cita clave para acceder a nuevos mercados como Asia y América. Impulsa un espacio específico en el que se resalta la importancia de la postcosecha.



La búsqueda de mercados es uno de los objetivos de la feria.

La Federación Española de Asociaciones de Productores Exportadores de Frutas, Hortalizas, Flores y Plantas Vivas, Fepex, considera que la investigación postcosecha tiene una importancia estratégica para el futuro del sector, considerando su trascendencia desde la perspectiva del acceso a nuevos mercados más lejanos de los habituales como son Asia y América.

Por ello, ha impulsado un espacio específico en el marco de la feria madrileña de Fruit Attraction, que Fepex organiza con el Ifema. Un certamen que reúne anualmente a agentes de toda la cadena productiva y comercializadora de las frutas y hortalizas frescas.

Esta VI Conferencia Internacional Postcosecha o Postharvest Unlimited se celebrará del 17 al 20 de octubre, en Madrid, en el marco de la novena edición de Fruit Attraction, en la que investigadores y especialistas de distintas partes del mundo abordarán todos los aspectos relacionados con la postcosecha de frutas y hortalizas, desde la producción a la distribución y venta.

La conferencia tiene como objetivo facilitar a los participantes, investigadores, especialistas, científicos... la comunicación y discusión de aspectos relacionados con la calidad postcosecha de frutas y hortalizas desde la producción a la distribución y venta. Permitirá establecer colaboraciones entre investigadores y representantes de empresas productoras, procesadoras y comercializadoras de frutas y hortalizas.

La VI Postharvest Unlimited está compuesta por un programa científico, con sesiones plenarias a cargo de ponentes internacionales de reconocido prestigio,

sesiones orales y distintos tipos de presentaciones. Este programa científico se celebrará en el marco de Fruit Attraction, en la Sala Retiro y en la Sala A10.8, desde un día antes del arranque de la feria, el martes 17 de octubre, y hasta el jueves 19 de octubre.

El último día, el viernes 20 de octubre, los participantes se desplazarán a Alicante para hacer una visita de campo.

Entre las sesiones, habrá algunas específicas para abordar aspectos claves relacionados con las investigaciones postcosecha y los avances industriales. La postcosecha abarca desde que un producto es cultivado hasta que llega al consumidor para su consumo fresco o hasta que el producto es utilizado como materia prima para su posterior procesamiento.

La VI Postharvest Unlimited está siendo organizada por la Universidad Miguel Hernández de Alicante y el Consejo Superior de Investigaciones Científicas (CSIC), en concreto, el Centro de Edafología y Biología Aplicada del Segura, situado en Murcia, bajo el auspicio de la Asociación Internacional de Ciencias Hortícolas.

Esta Asociación Internacional de Ciencias Hortícolas (ISHS) es una red global compuesta por más de 53.000 personas, universidades, gobiernos, instituciones, bibliotecas y compañías comerciales, cuyo objetivo es promover y fomentar la investigación y la educación en todas las ramas de la ciencia hortícola y facilitar la cooperación y la transferencia de conocimientos a escala mundial a través de sus simposios y congresos, publicaciones y estructura científica ♦

Fresón de Palos presentará su campaña promocional de 2018 durante la feria

El director general de Fresón de Palos, Antonio Oliveira, repasa las perspectivas de la cooperativa con su presencia en Fruit Attraction.

¿Qué espera de la feria?

Esta es mi tercera asistencia al evento como director general de Fresón de Palos y espero seguir representando y ayudando en todo lo que pueda a nuestro equipo de profesionales allí desplazado, comprobando cómo sabemos aprovechar la proyección internacional de esta feria por la que apostamos desde su primera edición, hace ahora nueve años. Serán nuevamente unos días únicos para tomar contacto con todos los agentes del sector hortofrutícola de cara al inminente inicio de la temporada 2018.

¿Cuáles son las novedades que presentará Fresón en Fruit Attraction y qué impacto espera obtener?

En esta edición volveremos a contar con un atractivo stand dispuesto para recibir a clientes actuales y potenciales, proveedores, instituciones, medios de comunicación y público en general que esté interesado en conocer nuestra empresa y nuestros reconocidos productos. En lo referente a las novedades, este año haremos un guiño al 35º aniversario del nacimiento de Fresón de Palos, y también volveremos a sorprender con la presentación de nuestra campaña promocional para la temporada 2018.

Recientemente, acaba de llegar de Asia Fruit Logística, ¿qué papel juega este continente en la apertura de nuevos mercados futuros?

Así es, contamos con un concurrido stand en Hong Kong que no paró de recibir visitas durante toda la semana por parte de profesionales y grandes compradores de diferentes países, convirtiéndose en una semana productiva a nivel comercial y técnico por la cantidad de oportunidades que el mercado asiático ofrece para la exportación. La lejanía de los destinos asiáticos y sus grandes exigencias en términos de calidad y diversificación de formatos no deberían ser una barrera para Fresón de Palos, habiendo completado ya con éxito exportaciones a esta zona del mundo durante la temporada 2017

¿Qué previsión hay para la próxima campaña?

Esperamos la 'normalidad' climatológica y de indicadores de comercialización que se han dado en la pasada campaña en lo referente a fresas, que es nuestro foco de negocio; esperando un mayor equilibrio estacional entre oferta y demanda, y por lo tanto en precios, en lo que a otros productos como el arándano se refiere ♦



Apuesta por Smart Agro para mostrar los últimos avances en Soluciones Tecnológicas.

Los alrededor de 30 expositores participantes en este espacio ofrecerán al consumidor soluciones que van desde el cultivo a la comercialización final.



Los avances tecnológicos también serán claves en Fruit Attraction.

Una treintena de empresas han apostado por el espacio Smart Agro en Fruit Attraction 2017, el nuevo área dentro del pabellón 8 para impulsar la tecnología, el conocimiento e innovación para una agricultura de precisión, más eficiente, rentable y competitiva.

Del 18 al 20 de octubre, los expositores participantes en Smart Agro ofrecerán soluciones, desde el cultivo a la comercialización final, al consumidor: Apps, drones, software / hardware, IoT, BigData, ERPs, monitorización, automatización, robótica, sensorización, cuadernos de campo, digitalización, etc., con el objetivo de aumentar la productividad, la calidad y la seguridad de los alimentos; mejorar el valor añadido, la equidad y la flexibilidad de la

cadena agroalimentaria; la eficiencia y uso sostenible de los recursos naturales; así como mejorar los sistemas de inteligencia estratégica y de ayuda en la toma de decisiones.

Todo ello se completará, además, con el Smart Agro Forum, que acogerá un completo programa de jornadas profesionales con interesantes contenidos como “Big Data en el sector Agro: decidir y actuar con precisión a partir de muchos más datos, organizado por Hispatec; “SmarTemp: sistema integral de monitorización y control de la cadena de frío”, por Aicox Soluciones S.A.; “Una nueva solución de detección y protección contra el granizo”, de la mano de Pirotecnia Zaragoza; “Digital Agro: Eficiencia para las plantas de procesamiento de

frutas”, coordinado por Digitalizarte S.L.U.; “La transformación digital en la empresa agroalimentaria”, por Gregal Soluciones Informáticas; y “IOT + Agricultura = Agricultura de precisión”, organizado por Argotec Ingeniería.

Además de ser la herramienta imprescindible para posicionar los productos en el mercado internacional de frescos, la feria es el espacio reservado para la innovación y la optimización máxima de la rentabilidad de la empresa hortofrutícola.

Para Fepex, el espacio Smart Agro tiene como objetivo contribuir a uno de los grandes retos del sector, que es acelerar el proceso de innovación para mejorar la competitividad de la que depende el futuro del sector hortofrutícola comunitario ♦

Cuna de Platero renueva su compromiso con la sostenibilidad y la salud en la feria

La cooperativa Cuna de Platero vuelve a estar presente en Fruit Attraction con sus agricultores como protagonistas. Ellos son la imagen de su nueva campaña de comunicación: "From our fields to you" ("De nuestros campos para ti"), que pone el foco en el origen de la fruta, los campos de frutos rojos y sus agricultores, "quienes con su trabajo y forma de cultivar, respetuosa con el entorno, nos ofrecen el mejor fruto". Una campaña más, Cuna de Platero ha renovado el programa Food Chain Partnership de Bayer, consolidando una dinámica de producción que cumple con la demanda de una alimentación segura por parte de los consumidores bajo los principios de una agricultura saludable y sostenible; e introducido métodos de medición y control del agua de riego para reducir su huella hídrica, consiguiendo un ahorro del 20% en agua de riego en las últimas campañas.

Cuna de Platero es fiel a esta cita internacional del sector, a la que ha acudido en sus nueve ediciones, donde presenta sus novedades para la nueva temporada. En la presente edición consolida su concepto Global Berry Partner, que ha trabajado en las últimas campañas para ofrecer berries de máxima calidad durante todo el año a clientes y consumidores, manteniendo los criterios de excelencia y sostenibilidad en toda la producción; y reafirmará su compromiso con la sostenibilidad y la salud. Entre otras actividades, destaca la renovación del Programa Alimentación y Salud de la Fundación Española del Corazón (Pafec), con el que colabora para promover una dieta sana y equilibrada, práctica de deporte y hábitos de vida saludables; así como para fomentar el desarrollo de la investigación cardiovascular en España.

Después de haber superado exitosamente los requisitos establecidos por el comité científico de la Fundación

Española del Corazón (FEC), las fresas, frambuesas, moras y arándanos de Cuna de Platero han sido reconocidos con el sello del Pafec, que los identifica como alimentos cardiosaludables, idóneos para fortalecer el corazón y prevenir las enfermedades cardiovasculares.

XXXIII Semana del Corazón

Cuna de Platero ha participado en la Semana del Corazón de la Fundación Española del Corazón (FEC) entregando a los más de 4.000 participantes de la VIII Carrera Popular del Corazón de Madrid un díptico en el que explica las propiedades de las berries, en general, y su poder para proteger el corazón y evitar enfermedades cardiovasculares, en particular, así como dos recetas de batidos especialmente completos para deportistas.

Para estas reseñas de los batidos, que cuentan con los berries entre sus ingredientes principales, Cuna de Platero ha contado con la colaboración del especialista en Endocrinología, Nutrición y Medicina Deportiva, el doctor Antonio Escribano, responsable del área de nutrición de las federaciones españolas de Baloncesto y de Fútbol ♦





“En el Gobierno hay una disposición clara a respaldar las propuestas del sector para abrir nuevos mercados y multiplicar las posibilidades de exportación de los frutos rojos”.



M^a Asunción Grávalos

Subdelegada del Gobierno central en Huelva

Aunque nacida en San Sebastián, sus casi 35 años en Huelva la avalan como onubense de pro y defensora de una provincia para la que, desde enero, trabaja desde una institución como la Subdelegación del Gobierno en Huelva. Licenciada en Ciencias Económicas y Empresariales por la Universidad de Sevilla y doctora en Ciencias Empresariales por la Universidad de Huelva, hasta tomar posesión de su cargo, desarrolló un rico y extenso currículum dentro de la Onubense, en la que fue profesora titular de Organización de Empresas de la Facultad de Ciencias Empresariales, entidad de la que también fue decana.

¿Qué balance hace de sus meses como subdelegada del Gobierno en Huelva? Han sido meses muy intensos y de mucho trabajo en los que se han abordado temas muy relevantes para la provincia de Huelva. Entre ellos, asuntos que repercuten directamente en un sector, como el de los frutos rojos, que es vital para la economía onubense. Creo que el balance es positivo porque se han dado pasos que permitirán que nuestra agricultura siga creciendo y desarrollándose de forma respetuosa con su entorno. Pero aún queda mucho por hacer y muchos retos que abordar. Desde un punto de vista más personal, han sido meses frenéticos y muy satisfactorios, porque es un privilegio y un honor trabajar por Huelva. Por ello, siempre digo que las puertas de la Subdelegación del Gobierno están abiertas de par en par para quienes están dispuestos a sumar por el bien de esta provincia que tanto me ha dado.

¿Qué valoración hace de la situación del sector de los berries de la provincia? Sin duda, se trata de un sector siempre en evolución y comprometido con una búsqueda permanente de la excelencia. La apertura de nuevos mercados y la apuesta por una mejora permanente de la producción y comercialización centra el futuro inmediato de un sector que siempre ha afrontado la competencia con una capacidad extraordinaria de innovar y superarse a sí mismo. Gracias a su fortaleza, el sector ha contribuido de forma notable a la recuperación de la economía no solo de la provincia, sino de toda España. Y, por lo tanto, es uno de los cimientos sobre los que se levantan la actual etapa de crecimiento. Además, creo que es un sector que no tiene límites, porque es capaz de superar los malos momentos con nuevas ideas y generar más oportunidades.

¿Qué cree que es lo más importante que aporta este sector desde el punto de vista laboral teniendo en cuenta que ha sido un referente en la ordenación de los flujos migratorios? La agricultura y, en concreto, el sector de los frutos rojos es un pilar básico en la generación de empleo y riqueza en la provincia. Esta afirmación se constata mes tras mes en los datos del paro que publica el Ministerio de Empleo y Seguridad Social, departamento que, por cierto, dirige una onubense: Fátima Báñez. Es evidente, por lo tanto, que el mercado laboral de Huelva está marcado por la actividad

en el campo y que el sector garantiza decenas de miles de puestos de trabajo, además de unas rentas que son imprescindibles para el crecimiento de Huelva y el futuro de nuestros pueblos y del medio rural. Pero, además, Huelva ha sido pionera en la ordenación de los flujos migratorios a través de un sistema que hoy se utiliza como modelo.

¿Cuáles cree que podrían ser las posibles mejoras para evitar los problemas puntuales de mano de obra del sector? Reforzar la coordinación y la colaboración leal entre administraciones y el sector. Creo que aquí está la clave para asegurar la mano de obra. Y en este sentido se está trabajando con los agricultores y con la Junta de Andalucía, para que, en los momentos álgidos de producción, se pueda contar con los trabajadores necesarios, y, de forma paralela, que los desempleados de la provincia que quieran trabajar en los cultivos puedan hacerlo. En este sentido, la contratación en origen permite una mano de obra fidelizada y especializada y se está mejorando esta vía, pero siempre sobre la base de buscar un equilibrio que garantice la buena evolución del sector y haga posible dar respuesta a sus demandas puntuales y que la contratación en origen no vaya en detrimento de la situación de nuestro propio mercado laboral. Es necesaria la participación y el compromiso de todos para evitar el uso demagógico de este tema y abordar las necesidades reales del sector, sobre todo, cuando se registran puntas de producción que coinciden con ofertas de empleo de otros sectores y hay que recoger sin demora los frutos, que son tremendamente perecederos.

¿Qué valoración hace de las acciones de promoción que lleva a cabo el sector? Hace ya muchos años que el sector ha apostado por ofrecer una imagen fresca y atractiva que mejore su posición en el mercado nacional e internacional. Campañas con ingenio y creatividad, pero también con compromiso social. Campañas que, además, muestran una Huelva inquieta, trabajadora y con unos productos excelentes. Nuestros frutos rojos son 'marca Huelva' y 'marca España' en todo el mundo y su promoción es crucial para reflejar unos valores y una calidad única que los distinguen de otros. En un mundo globalizado, estas campañas y acciones de promoción nos sitúan en el mapa y nos diferencian de los competidores.

En este sentido, ¿qué le parece el Congreso de Frutos Rojos que organiza Freshuelva? Una iniciativa genial y que, en tan sólo tres ediciones, ha demostrado la capacidad de Freshuelva de reunir al sector y convertirse en líder y motor de nuevas oportunidades de futuro. Huelva es el corazón de los frutos rojos en toda Europa y referente mundial indiscutible. Por ello, que se celebre aquí un congreso de ámbito internacional es el reflejo de la importancia de nuestra provincia y constatación del atractivo comercial de un sector que mueve miles de millones de euros. Estoy convencida de que este Congreso seguirá creciendo y nos va a brindar en los próximos años un escenario extraordinario para evolucionar a través del debate y el conocimiento.

¿Qué papel cree que debe jugar el Gobierno de España en la apertura de nuevos mercados que garanticen la viabilidad y comercialización de los berries onubenses? La apuesta del Gobierno de España por el futuro de nuestros frutos rojos es firme y decidido. Un futuro que viene marcado por la apertura de nuevos mercados, especialmente en Asia y países del Este. En este sentido, desde el Gobierno hay una disposición clara a respaldar las propuestas del sector para abrir nuevos mercados y multiplicar las posibilidades de exportación de los frutos rojos que se cultivan en nuestra tierra. Para lograr este reto, el Gobierno está al servicio de los productores para marcar objetivos concretos y negociar con el país de destino las condiciones para poder exportar. Está en el horizonte de todos que los frutos rojos de Huelva se puedan exportar a cualquier parte del mundo donde las comunicaciones así lo hagan factible.

El agua en el Condado de Huelva sigue siendo un problema muy grave para la permanencia de este cultivo en esta zona de la provincia. ¿Cree que este problema tendrá una solución satisfactoria para todas las partes? Por parte del Gobierno de España ya se han dado soluciones muy importantes para garantizar agua de riego en el Condado, al tiempo que se preserva el acuífero de Doñana. Así, por primera vez, se ha hecho un trasvase de 4,99 hectómetros cúbicos que ha hecho posible, desde hace un año, llevar 2,5 millones de metros cúbicos de agua superficial a 563 hectáreas de la comarca. Y eso ha sido posible gracias al compromiso del Ministerio de Agricultura y Pesca, Alimentación y Medio Ambiente con el futuro del campo onubense y la preservación del Parque Nacional, en cuyo entorno se han cerrado más de 300 pozos. Además, ya se está trabajando para hacer realidad la transferencia de 15 hectómetros cúbicos, un trasvase que necesita de una ley y, por consiguiente, de un respaldo parlamentario mayoritario que lo apruebe. En este sentido, el trasvase de 15 hectómetros cúbicos forma parte del Pacto Nacional del Agua que está promoviendo el Gobierno e, incluso, ya se han producido reuniones con la Junta de Andalucía para asegurar el caudal necesario precedente

“Huelva ha sido pionera en la ordenación de los flujos migratorios a través de un sistema aplicado a la mano de obra de la agricultura que hoy se utiliza como modelo”

“Gracias a su fortaleza, el sector de los berries ha contribuido de forma notable a la recuperación de la economía no solo de la provincia, sino de toda España”

de la cuenca del Tinto-Odiel-Piedras. Por lo tanto, sí creo que habrá una solución satisfactoria, porque de hecho ya la ha habido con el primer trasvase de agua superficial que ha ejecutado este Gobierno cumpliendo así su palabra y su compromiso con el sector.

¿Cómo han evolucionado los casos de robos en el campo y qué se ha hecho para mejorar la seguridad de las explotaciones? Los últimos datos del Ministerio del Interior constatan que los robos en explotaciones agrarias y ganaderas de la provincia han descendido un 7,3% durante el primer semestre del año. Esta bajada es aún más pronunciada si tomamos como referencia 2013, año en el que se pusieron en marcha los equipos ROCA de la Guardia Civil. Hoy se contabilizan casi la mitad de robos en el campo que en 2013, en concreto un 43,1% menos. Estos datos reflejan una evolución positiva que es resultado del gran esfuerzo de las Fuerzas y Cuerpos de Seguridad del Estado, especialmente la Guardia Civil, para tratar de erradicar la delincuencia en el mundo rural y llevar la tranquilidad a los agricultores y ganaderos. Junto a los ROCA y los refuerzos específicos que se despliegan durante la campaña de recolección, desde la Delegación del Gobierno en Andalucía se están impulsando medidas dirigidas a combatir la comercialización de productos agrarios procedentes de robos. Se trata, en definitiva, de dar respuesta a una demanda del sector y de cubrir, al mismo tiempo, el vacío legal existente a nivel autonómico, dado que la Junta de Andalucía no ha aprobado aún una normativa que regule los requisitos que deben cumplir los transportistas de este tipo de productos.

Los efectos del cambio climático, el uso responsable de los recursos hídricos y la gestión de riesgos son algunos asuntos de actualidad que marcarán el futuro del sector agrícola...

Y ya son algunos de los asuntos que están marcando la agenda del Ministerio. De hecho, está elaborando una ‘Estrategia de Agricultura, Clima y Medio Ambiente’ para ayudar a mitigar el impacto de la actividad agrícola. La propia agricultura deber ser una de las grandes impulsoras de la lucha contra el cambio climático. Para ello, es fundamental una gestión respetuosa y responsable de los recursos naturales, principalmente el agua. En este sentido, es de desatacar el esfuerzo que realiza el sector de los frutos rojos para innovar y aplicar nuevas tecnologías de ahorro de agua en sus explotaciones con el objetivo de aprovechar cada gota. Pero aún se puede hacer más y en este reto agricultores y Gobierno tienen que ir de la mano para que la actividad agrícola y la preservación del entorno sigan siendo compatibles en el futuro. Por otro lado, la política de seguros agrarios que ha impulsado el Ministerio es el mejor instrumento del que disponen los agricultores para planificar antes de la campaña, y así aumentar la certidumbre en sus explotaciones ♦

BIOPLANET

insetti utili

el origen de la agricultura con sentido común



Fruit Attraction 2017, Madrid
stand 10C11

www.bioplanet.eu

Aumentan las exportaciones de berries más de un 22%. Se estabilizan las ventas de fresas, mientras que continúan el aumento de la comercialización con un incremento de más de un 25% en arándanos, frambuesas y moras.

Las exportaciones de frutos rojos producidos en la provincia de Huelva continúan con su tendencia a la alza y han vuelto a aumentar en los seis primeros meses del año, en los que se concentra la comercialización de estos berries. De media, las exportaciones de fresas, frambuesas, arándanos y moras han registrado un incremento del 22%, que se suma al del 18,5% que estos mismos frutos experimentaron en la pasada campaña.

Estos datos se traducen en una estabilización en las ventas de fresas, que se corresponden con la de la producción y que, en los seis primeros meses del año, ha alcanzado las 292.820 toneladas vendidas, lo que supone un mínimo decrecimiento del 3,31% respecto a las 302.514 toneladas vendidas en el mismo periodo del año anterior. Cabe recordar que las hectáreas plantadas de fresa en la campaña pasada volvieron a descender un 7% con la intención de no saturar el mercado con una elevada producción.

En consonancia con esta estabilización en las ventas al exterior se ha situado también la del valor de las mismas, que han experimentando un descenso de apenas



Las fresas preparadas en una finca para su posterior exportación.



IQV Agro España

Soluciones para
Fresales

Armetil®

Miclobutanil 12,5 EC
Vallés

Fenix® 75 WG

Sofreval 80 WG

Fesil WG

Valerán®



Calicitor®

Exitox®

Miner®

Pirifos® 48

Vamectin®

el 0,26%, con una facturación total de 562,3 millones de euros, por los 564,3 millones de euros facturados en las ventas al exterior en los primeros seis meses del año anterior, según los datos de la Federación Española de Asociaciones de Productores Exportadores de Frutas, Hortalizas, Flores y Plantas Vivas, Fepex.

El mayor número de exportaciones de fresa se ha concentrado en los meses de marzo y, sobre todo, de abril, el de más ventas por excelencia y que en esta ocasión ha concentrado más de 100.000 toneladas de fresas exportadas al exterior.

Por contra, fueron menos activos los meses de enero y junio, como suele ocurrir en cada campaña. De nuevo, en junio entraron a competir en los mercados las producciones europeas, que ocasionan que la comercialización en Europa empiece en ese mes a no ser ya rentable.

En cuanto al valor de las ventas, éstas también aumentaron considerablemente respecto al año anterior, sobre todo, en los meses de febrero y abril, manteniéndose en el mes de marzo en los mismos buenos niveles que la campaña anterior, y descendiendo en el mes de mayo, ante la más temprana entrada de las producciones de otros países europeos, que colmaron el mercado.

Las cifras del resto de berries que siguen despegando en la provincia continúan confirmando, por su parte, el acierto en la apuesta por la diversificación de los productores onubenses, ya que, tanto las exportaciones como



El mercado inglés sigue siendo uno de los más importantes para los berries.

VERIPACK

EMBALAJES



EL ESPECIALISTA EN ENVASES

BERRIPACK®

DISTRIPACK®

AGRIPACK®

MAXIPACK®

CLAMIPACK®

BERRIPACK®

DISTRIPACK®

MAXIPACK®



FRUIT ATTRACTION
 18-20 OCT. 2017
 STAND
 10D14

el valor de las mismas, encadenan varias campañas de resultados positivos, a pesar del aumento de la producción y de las hectáreas plantadas, fruto de la diversificación por la que optan muchos productores ante la creciente competencia de la fresa en los mercados europeos.

La evolución de la exportación de la frambuesa ha sido muy regular durante los primeros meses de la campaña, no existiendo prácticamente picos de producción y adecuándose a la demanda. Sin embargo, durante mayo y principios de junio, debido a la aparición de las producciones locales de otros países de destino de la frambuesa y el notable incremento de los volúmenes, derivado de las altas temperaturas, se produjo una acumulación de producto y una gran competencia en los mercados, lo cual conllevó una importante bajada de precios en la segunda parte de la campaña.

En total, sus ventas en el exterior crecieron un 25,5% entre los meses de enero y junio pasados. Se pasó de vender 26.910 toneladas en 2016, a 33.776 toneladas en el mismo periodo de 2017, pese a que la campaña comenzó unas semanas más tarde, pero se han registrado crecimientos en todos los meses, destacando que el grueso de las ventas se concentró este año en el mes de mayo, manteniéndose las ventas a un buen nivel, de ahí que la campaña, de nuevo, se prolongase hasta el pasado junio.

La frambuesa ha vuelto a tener un buen comportamiento en las ventas, con un aumento del 25,5% en las exportaciones y del 17,3% en el valor de las mismas

El valor de las exportaciones de frambuesa en los primeros seis meses del año creció un 17,3% en términos absolutos, alcanzando los 257,6 millones de euros, por los 219 millones en que se valoraron las exportaciones en el mismo periodo de la campaña de 2016.

Los datos que reflejan las exportaciones y el valor obtenido de ellas han contribuido a que la campaña de este año pueda definirse como aceptable y venga a aportar un halo de esperanza a un sector que empieza a salir de un bache muy negativo con ya tres campañas continuadas aceptables. Sin duda, la decisión de muchos productores de diversificar la producción, apostando por berries como la frambuesa, la mora o el arándano en detrimento de la fresa, parece que está teniendo su reflejo en un mercado en el que la fresa está sabiendo aguantar en el mercado la entrada de la producción de países europeos como Francia, Italia, Reino Unido, Alemania o Bélgica, más tardías que la onubense.

Precisamente estos datos y estos precios han contribuido a que la campaña de la fresa se saldase con un aumento de la facturación de casi el 15%, pese a que la superficie plantada descendió en un 7%.

En los porqués a esta situación encontramos que la presente ha sido una campaña con una primera parte muy positiva y una segunda más problemática, con incidencias



berries & strawberries



CENTRAL
Camino Cabesols, S/N · Biar, ALICANTE 03410 ESPAÑA
comercial@indesla.com
t: +34 965 811 136 / f: +34 965 811 198

ALMACÉN
Pol. Ind. El Albarrobito, C/B · Moguer, HUELVA 21800 ESPAÑA
ecijapedro@yahoo.es
t: +34 959 372 783 / f: +34 959 373 467

www.indesla.com



en el volumen exportado y en los precios finales que se han resentido de forma notable, si bien, en términos generales, la campaña se ha saldado con datos positivos.

Los tres destinos principales de la fresa de Huelva siguieron siendo países como Alemania, Francia y Reino Unido, con más del 30%, el 17,8% y el 11,7% de las exportaciones totales, respectivamente, destacando también el continuo aumento de las compras en Italia, que suponen ya el 9,5% de las exportaciones de fresas.

Las exportaciones de la framuesa se concentran en Reino Unido y Alemania, con más del 31% y del 30%, respectivamente, mientras que las compras realizadas por los Países Bajos se sitúan por primera vez por delante de las francesas, con un 11,7 y un 11,1%, respectivamente.

En cuanto a las campañas más jóvenes, el arándano sigue siendo la segunda berry en exportaciones de la provincia de Huelva, con más de



41.000 toneladas exportadas en los primeros seis meses del año, lo que supone un incremento del 22,79% respecto al mismo periodo de la campaña anterior, en que se vendieron 33.011 toneladas. Este crecimiento de

cantidad se tradujo, a su vez, en un aumento de la facturación de más del 3,5%, con más de 252 millones de euros, por encima de los 243 millones en que se valoraron las exportaciones de los seis primeros meses del año 2016.

PATHFINDER



Cinta de Goteo PATHFINDER

Ideal para la fresa y gran variedad de cultivos.

- La cinta Pathfinder ofrece una excelente uniformidad y resistencia anti-taponamiento con aguas con cal y aguas especialmente complicadas, gracias a las grandes entradas de agua y capacidad de filtración de su laberinto integrado.
- Su sistema de fabricación patentado permite la conformación de un laberinto con la misma exactitud de un proceso de inyección.
- Disponible en varios espesores, caudales y distancias entre puntos de emisión.
- Su laberinto transparente patentado permite realizar inspecciones al interior de la tubería.
- Puede instalarse superficial, colgada o enterrada.
- Fabricada en polietileno de alta densidad, que le proporciona resistencia a productos químicos y a desgarros durante el manejo.

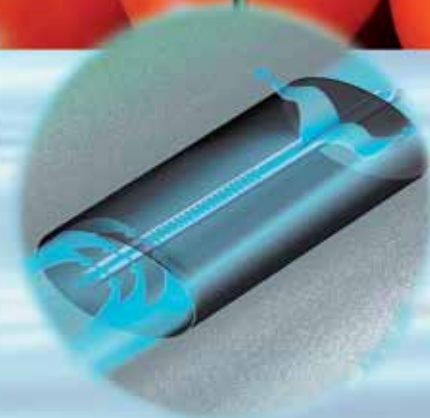

Para más información
Contactar:
Delegación Andalucía
Ctra. Brenes Km 2,2
41980 Sevilla

T/F: 954 903 736
sevilla@grupochamartin.com
www.grupochamartin.com

En este caso, en el destino de la producción de arándanos, Alemania se convierte en el máximo consumidor de esta fruta, acaparando más del 34% de las exportaciones y superando al Reino Unido, tradicional mercado por excelencia del arándano. Las compras de los británicos, en los seis primeros meses del año, alcanzaron el 25% de las totales. Por último, la terna de destinos la completa los Países Bajos, que absorben más del 15% de las toneladas de arándanos exportadas. Llama la atención que se ha abierto el abanico de países de destino de esta fruta, que cuenta con una elevada demanda mundial, con destinos como Francia, Irlanda, Italia, Polonia o Bélgica, en los que el consumo continúa subiendo.

El cuarto de los berries producido en la provincia, aunque en menor cantidad, las moras, ha sido el que ha experimentado un mayor incremento en las exportaciones. En concreto, de las 1.753 toneladas vendidas en 2016, se ha pasado a 2.524, lo que supone un aumento de casi el 44%, con lo que se revierte el estancamiento en las ventas de esta fruta registrada en el año anterior. El valor de las moras experimentó un incremento del 18,2%, con un valor total de las ventas de 14,2 millones de euros. En el caso de las moras, se ha registrado el espectacular incremento de las exportaciones con destino a los Países Bajos, que se han convertido en

Las exportaciones de los arándanos continúan al alza, con un aumento del 22,7% y del 3,59% en el valor de las mismas en el primer semestre del año.

los principales consumidores, pasando de apenas un 5% en la pasada campaña, al 33% de las ventas alcanzado en la actual.

Alemania y Reino Unido continúan con el mismo nivel de compra de moras, mientras que Italia, la tradicional principal importadora de moras, ha sido superada también por Francia.

Inicio de la campaña

El sector de los berries de Huelva ya se encuentra inmerso en la campaña agrícola 2017-2018 y todo apunta a que la superficie se asemejará a la registrada en el periodo 2016-2017, donde se contabilizaron 10.030 hectáreas. Las hectáreas de fresas para la campaña 2017/2018 serán prácticamente las mismas que la anterior, unas 5.400.

Y es que la distribución de hectáreas durante la última campaña de berries ha marcado una tendencia; una línea que hay que estudiarla, analizarla y seguirla, ya que la superficie actual está consolidada y parece que en su justa medida, a tenor de los resultados obtenidos.

Uno de los principales motivos que impide un posible crecimiento es que en las explotaciones donde se ha llevado a cabo una diversificación productiva, aún no tienen asegurado que puedan contar con el personal nece-



Complementos que mejoran la recolección de frutos

SIN LESIONES | MAYOR RENDIMIENTO DE LA RECOLETA
FABRICADOS CON MATERIALES AGROALIMENTARIOS
NOS ADAPTAMOS A CUALQUIER EXIGENCIA DE FABRICACIÓN



ARÁNDANOS y KIWI BERRY

Cesto para la recolección a granel

- Sin golpes en la fruta
- Refrigeración, ventilación y limpieza
- Apilable para su transporte
- Enganche ergonómico
- Aumento de la producción en un 20%



FRAMBUESA, MORA y GROSELLA

Bandeja porta-tarrina

- De 2 a 5 tarrinas
- Diseño ergonómico
- Mejora de la calidad de la fruta
- Aumento de la producción en un 25%



BOLSO MACACO BANDOLERA y FRONTAL

- Idóneo para recolección de cítricos, caquis, aguacates, kiwi, melocotón, ciruela, nectariana, mango, chirimoya, granada, etc.
- Sin daños a la fruta ni al recolector
- Vaciado inferior
- Aumento de la producción en un 8%



BOLSO y MOCHILA REFRIGERADOS

- Ideal para recolección de estaquillas, púas, injertos, etc.
- Mantiene la humedad ambiente en su interior para eliminar la deshidratación

sario para recolectar toda la producción que se genera en un periodo de tiempo muy concreto”.

Además, a pesar de las buenas sensaciones que el sector fresero ha tenido este año –al facturar un 15% más que en el anterior ejercicio-, nadie va a volver a disparar sus hectáreas de fresas. La variación que se registre no será sustancial, en cualquier caso siempre contemplamos en la parcela específica de las fresas una horquilla que se puede situar entre un +/- 5 o 6%.

En este sentido, Freshuelva considera que la distribución actual del cultivo de las fresas en la provincia de Huelva es la adecuada porque posibilita una correcta comercialización de la producción.

El único contratiempo que tiene el sector se focaliza en el arándano, sobre el que Freshuelva apuesta por revisar, tanto la parcela varietal, como la poscosecha, porque esta berry admite que pueda asumir una comercialización en destinos



Empresas como Cuna ya han comenzado a recoger fresa de Ávila.

más lejanos, como es China, sobre el que Freshuelva ha solicitado un protocolo de exportación que se está tramitando

La superficie de arándanos en la campaña 2016/2017 superó las

2.500 hectáreas, lo que ya supuso un 30% más que en la temporada anterior. Y aún quedan por entrar en producción las plantaciones jóvenes que, según los cálculos, aumentarán las hectáreas actuales un 20% más ♦

Macetas especiales para cultivo de Frambuesa y Mora

Berries  **Pot**
by maceflor® 



- 2 tamaños de macetas en 7 y 10 litros
- Ranuras longitudinales anti espiralización
- 4 patas reforzadas de 3 cm de altura para una óptima aireación
- Máximo drenaje lateral y en base
- Fabricadas en Polipropileno
- Colores estándar, negro y terracota



La fresa de Huelva se promociona en Hong Kong en el marco de Asia Fruit Logística. Fresón de Palos y Onubafruit concluyen su presencia en este importante escaparate comercial con una valoración positiva.

El recinto del AsiaWorld-Expo de Hong Kong ha acogido una nueva edición de uno de los eventos más relevantes y llamados a seguir creciendo en el panorama internacional del sector hortofrutícola: Asia Fruit Logística, en el que han estado presentes, por primera vez, los berries representados por las empresas onubenses Plus Berries y Onubafruit.

Por parte de la cooperativa de Palos de la Frontera, acudió a la muestra una representación encabezada por el presidente, Emilio Vázquez; el consejero Luis Cabeza; el director general, Antonio Oliveira; y los responsables de las áreas de Comercial y Marketing, Gonzalo Inglés y Jaime Záforas, respectivamente.

La empresa palerma contó con un concurrido *stand* que no paró de recibir visitas durante toda

la semana por parte de profesionales y grandes compradores de diferentes países, convirtiéndose en una semana productiva a nivel comercial y técnico por la cantidad de oportunidades que el mercado asiático ofrece para la exportación. La lejanía de los destinos asiáticos y sus grandes exigencias en términos de calidad y diversificación de formatos muy específicos no parecen ser una barrera para Fresón de Palos, habiendo completado ya con éxito exportaciones a esta zona del mundo durante la temporada 2017.

Asia Fruit Logística ha recibido en su última edición más de 13.000 visitantes profesionales de 76 países diferentes, que se congregaron en el recinto del AsiaWorld-Expo en Hong Kong entre los días 6 y 8 de septiembre.

El número de visitantes se vio incrementado en un 16% respecto al año anterior, con un nuevo récord de asistencia. Alrededor del 70% de visitantes provinieron de Asia, con una representación de 20 países diferentes situados en la región de Asia-Pacífico. De entre estas, las principales nacionalidades de los visitantes fueron China, Hong Kong, India, Taiwán, Corea, Malaysia, Indonesia, Singapur, Nueva Zelanda, Japón y Australia.

La muestra ha crecido casi un tercio respecto al espacio contratado en la edición anterior. En número de expositores, estos han aumentado en más de 150 respecto a la edición de 2016. Un total de 813 expositores de 43 países formaron parte de este último certamen y 24 pabellones nacionales expusieron en el evento ♦

KOPPERT
BIOLOGICAL SYSTEMS
Partners with Nature

Aliados con
la Naturaleza

ENCONTRAR LAS RESPUESTAS

En los últimos años, nuestro conocimiento en microorganismos, bioestimulantes y feromonas ha inspirado innumerables soluciones que han mejorado la capacidad de recuperación de la planta hasta el punto de que las enfermedades casi no tienen posibilidades. Gracias a la perseverancia de Koppert, ahora, toda una variedad de ácaros específicos se pueden introducir para combatir un gran número de plagas. Descubrimientos innovadores similares con respecto a las soluciones de polinización han servido de base para la enorme eficiencia de la producción y la mejora de la calidad en muchos cultivos.

C/ Cobre, 22 Pol. Ind. Ciudad del Transporte
04745 La Mojonera (Almería) España
Tel. +34 902 48 99 00
info@koppert.es

www.koppert.es

Berry Class

La clasificadora de arándanos más avanzada del mercado



- 45 frutas por segundo y una producción de 200kg por hora y vía
- Precisión del 99% en la clasificación por color y diámetro.
- Más del 96% de precisión en defectos externos y de la fruta blanda
- Fácil instalación, limpieza y mantenimiento
- Software más potente del mercado **ellips** 



Calle Neptuno 130, Pol. Ind. La Estrella, 30500 Molina de Segura, Murcia
T.+34 968 112 827 • www.elifab.com • info@elifab.com



Fruit Logística apuesta por las relaciones comerciales gracias a las nuevas tecnologías. La feria referente mundial del comercio hortofrutícola, que se celebrará en Berlín del 7 al 9 de febrero de 2018, hará también un especial hincapié en la importancia de la calidad de los productos.

Una de las tendencias actuales más importantes en el comercio hortofrutícola es la capacidad de suministrar frutas y verduras que maduran en el momento deseado y listas para consumir. Las empresas más atrevidas que invirtieron en tecnologías punta para poder suministrar productos al gusto de los consumidores sacan ahora provecho de sus inversiones. Su éxito, además, se ha convertido en una inspiración para otros avances tecnológicos.

Es por esto que los visitantes de Fruit Logística, la feria referente mundial del comercio hortofrutícola que se celebrará del 7 al 9 de febrero de 2018 en Berlín, se muestran ansiosos por ver cómo la nueva tecnología -desde la investigación en búsqueda de nuevas variedades, hasta los sistemas de producción de alta tecnología- puede proporcionar una mejora tan alta de la calidad de los productos. Su objetivo es encontrar el producto que será la próxima megatendencia: el que causará tal sensación que será el éxito de la temporada como lo han sido el aguacate, los arándanos o el boniato. “El consumidor quiere alimentarse cada vez de manera más saludable. A los proveedores de frutas y verduras y a sus colaborado-

res se les da la oportunidad de ofrecer aquí sus productos para satisfacer esa demanda”, comenta el global brand manager de Fruit Logística, Wilfried Wollbold. “Para ello tendrán que demostrar que son capaces de suministrar a los clientes productos sabrosos de alto valor nutritivo, que estén listos para consumir, sean seguros, estén disponibles y -ahora viene la exigencia cada vez más frecuente- que sean producidos de manera ética y ecológicamente sostenible. Fruit Logística es con diferencia el mejor lugar para hacer esta demostración”.

En Fruit Logística 2018 se podrá comprobar que productos como el mango y la papaya sacan partido de los avances tecnológicos. Pero incluso para los productos más comunes, como las manzanas, la introducción de modernas tecnologías es importante, un ejemplo es el sistema de última generación Unical 8.0 de Unitec, que está en uso desde inicios del año por el exportador italiano Minguzzi. En resumen, Fruit Logística 2018 ofrece innumerables iniciativas a todos los que quieran intensificar y diversificar su negocio o iniciarse en el comercio hortofrutícola ♦



Confeccionamos tarrinas de chocolate que harán de tus berries un producto diferente.

— Solicita información sin compromiso —



info@chocofres.com

Tlf: 651 98 00 42

Lepe (Huelva)



ELISAM

elips
powered



LA SOLUCIÓN DE CLASIFICACIÓN A SU MEDIDA

ELISAM se creó con el fin de ofrecer una opción real en el mundo del procesamiento de frutas y verduras. A lo largo de los años, gracias al trabajo y entusiasmo de nuestros expertos, hemos mejorado la tecnología, centrándonos en las características internas y externas de la fruta. Elisam ofrece maquinaria y sistemas diseñados para cubrir y adaptarse a las necesidades de sus clientes, optimizando los costes de producción y ofreciendo un resultado final de primera calidad.

¡ELISAM ES LA SOLUCIÓN!

- La mejor tecnología del mercado
- Un software avanzado para comprobar la calidad interna y externa
- Posibilidad de exportar la información procesada a su propio software de administración
- Posibilidad de crear un sistema totalmente automatizado para supervisar el producto en todas las etapas del procesamiento

Gracias a la experiencia y conocimientos de sus ingenieros, además de máquinas clasificadoras, Elisam también crea máquinas de pesado, envasado y llenado de punets, líneas de paletizado y sistemas totalmente personalizados.



WWW.ELISAMGRANDING.COM

ELISAM SRL - Via Emilia Levante, 3510
47020 Longiano (FC) - ITALY
Ph.: +39 054759257
Email: info@elisamgranding.com



Distribuidor en España

Calle Neptuno 130, Pol. Ind. La Estrella,
30500 Molina de Segura, Murcia
T.+34 968 112 827 • info@elifab.com • www.elifab.com

Los berries onubenses, presentes en la sexta edición de Andalucía Sabor.

La presidenta de la Junta ofició la inauguración de la sexta edición de esta muestra agroalimentaria que se ha convertido en referente del sector.

Los berries de la provincia de Huelva han estado presentes, un año más, en la sexta edición de Andalucía Sabor, la feria para profesionales de la agroalimentación que se ha celebrado en Fibes II de Sevilla entre el 25 y el 27 de septiembre, que fue inaugurada por la presidenta de la Junta de Andalucía, Susana Díaz.

En representación de la provincia de Huelva han acudido a Andalucía Sabor la empresa conservera ayamontina Pesasur; la comercializadora de berries Plus Berries; del sector del ibérico, Jamones Éiriz Jabugo, La Jabugueña y la empresa de Hinojales La Última Dehesa; del de licores, Destilerías Martes Santo; así como la DOP Jabugo y las IGP's Moja-ma de Isla Cristina y Caballa y Melva de Andalucía.

El total de participantes incluye las empresas que lo hacen como expositoras, las que están exclusivamente en los encuentros comerciales y las coexpositoras, a través de organismos provinciales, corporaciones locales o fundaciones. A este número habría que añadir las representadas a través de las 19 denominaciones y figuras de calidad presentes, así como a través de las organizaciones empresariales, destacando Landaluz Alimentos de Andalucía.

La superficie expositiva total de Andalucía Sabor 2017 ha superado los 6.500 metros cuadrados, 1.500 más que en la edición anterior. Junto al espacio expositivo, ha habido diversos espacios para actividades y también el auditorio, donde se ha celebrado el Congreso Gastronómico.

Entre los distintos espacios expositivos, Andalucía Sabor ha contado con dos salones de productos, el Salón del Vino, creado en 2015, y el Salón del Aceite, que se desarrolla desde 2013. Estos espacios albergan una selección de variedades de aceite de oliva virgen extra o vino y están atendidos por profesionales.

Uno de los activos más importantes de Andalucía Sabor lo constituyen los encuentros comerciales que se celebran durante la feria y que permiten un gran nivel de negocio a las empresas agroalimentarias gracias a reuniones con la distribución, tanto nacional como de distintos países a partir de la misión comercial de compradores internacionales, que organiza Extenda-Agencia Andaluza de Promoción Exterior ♦

AGRIPLAST srl
www.agriplast.com

Acolchados para fresa, arándanos, frambuesas, etc.
Film especiales para desinfección de suelos.
Cubiertas de invernadero especiales para cada cultivo.



El plástico cuya **calidad** supera a su **garantía**.

Distribuidor para Andalucía occidental

SP **SOLUCIONES AGRICOLAS**
STRONG PACK SOLUCIONES AGRICOLAS, S. L.

Polígono Industrial El Algarrobito, C/B Parc. 1
21800 Moguer (Huelva)
Tel.: 959 372 783 - 606 674 597
Email: administracion@spsoluciones.es

Alianza de dos líderes Nuevo servicio de grupaje a Francia

Nace **Primaver**, una empresa con un concepto nuevo avalado por dos líderes de la logística de frutas y verduras.

Primaver aglutina una gran tradición de servicio avalada por equipos de operaciones experimentados.

2.300 camiones y **28 plataformas** frigoríficas.

Recogidas de mercancía en **toda la península ibérica**.

Entregas directas a toda Francia.

Un **único interlocutor** para todos los envíos.



Primaver 

La otra forma de hacer grupaje



Fepex reclama diversificar los mercados extraeuropeos de exportaciones de frutas y hortalizas frescas.

La federación insiste en la necesidad de ampliar los mercados de destino de los productos españoles, incidiendo en los países situados fuera del continente europeo.

La Federación Española de Asociaciones de Productores Exportadores de Frutas, Hortalizas, Flores y Plantas Vivas (Fepex) ha reclamado a las administraciones públicas que pongan en práctica diferentes políticas de diversificación y apertura de nuevos mercado ante las "evidencia" de estancamiento que muestran los datos de exportación.

La exportación de frutas y hortalizas frescas, que en el primer semestre de 2017 ascendió a 7.065 millones de euros, con un incremento del 6%, mantuvo la distribución de sus ventas por grandes mercados y zonas geográficas.

La Unión Europea sigue representando el 93,8% de las exportaciones, que ascienden a 7.065 millones de euros, con un crecimiento del 6% en valor y del 2% en volumen.

Los países europeos no comunitarios mantienen una participación en las ventas del 2,9%, un porcentaje ligeramente inferior al primer semestre de 2016, totalizando

2.016 millones de euros, con un crecimiento que asciende al 4%.

Las ventas fuera del continente europeo incrementaron muy ligeramente en participación pasando del 3,2% al 3,3%, por un total de 248 millones de euros, con un crecimiento del 9%.

El comportamiento de las ventas en estos mercados es muy dispar, alcanzando todavía valores muy limitados. Crecen las ventas en China (20.688.285€, +59%), Arabia Saudita (24.792.329€, +37%), Hong Kong (6.061.888€, +29%), Canadá (25.313.325€, +23%), Marruecos (33.208.856€, +26%), Singapur (4.455.242€, +69%).

Sin embargo, otros países retroceden como Brasil (28.610.554€, -25%) y Argelia (357.449€, -97%), un mercado de gran interés que prácticamente se ha cerrado y al que se llegaron a exportar 28 millones de euros en el primer semestre de 2015, siguiendo una tendencia creciente ♦

For Earth, For Life
Kubota



AGRACOR S.L.
DISTRIBUIDOR OFICIAL



AGRACOR

**GRUPO
ANCOR**
www.grupoancor.es

Autovía H-30 Huelva-Gibraleón, km.2
21500 Gibraleón

T 959 300 836 / M 615419965 / F 959300847
ventas@agracor.es
recambios@agracor.es



MYC4000®

MICORRIZAS DE
MÁXIMA
CONCENTRACIÓN



CILUS® PLUS

MANTIENE SANAS LAS
RAÍCES DE SUS
PLANTAS



Steric P®

FÓSFORO ALTAMENTE
DISPONIBLE PARA
LA RAÍZ

PARA UN BUEN COMIENZO



COMERCIAL QUÍMICA MASSÓ, S.A.
Viladomat, 321, 5º · 08029 Barcelona
Tel. 93 495 25 00 · masso@cqmasso.com

www.massoagro.com



STERIC® P DS es
un fertilizante CE



CILUS® PLUS y MYC® 4000
tienen certificado CAAE

Haro ve en Asia una puerta abierta para los frutos rojos. El consejero andaluz de Agricultura incide en la importancia de que el Gobierno convierta en un hecho real la promesa del Pacto Nacional del Agua.

El consejero de Agricultura, Pesca y Desarrollo Rural, Rodrigo Sánchez Haro, mira a Asia como una puerta abierta a la ampliación de los mercados de los frutos rojos más allá de la Unión Europea (UE).

Así lo ha subrayado durante su intervención en el coloquio promovido por el diario *Huelva Información* en la capital onubense para abordar los retos y oportunidades del sector, en el que, además de en el desafío de la “máxima internacionalización”, ha incidido en la urgencia de que el Ministerio de Agricultura y Pesca, Alimentación y Medio Ambiente “convierta su promesa del Pacto Nacional del Agua en hecho” con el “imprescindible” trasvase de los 19,99 hectómetros cúbicos que necesita el Condado para consolidar “la sostenibilidad como marca diferenciadora” de sus producciones.

Sánchez Haro ha calificado la incipiente exportación de fresas y arándanos a China, que alcanzó el pasado año un valor de 1,2 millones de euros frente a la media de apenas 83.000 euros de los cuatro ejercicios precedentes, como una oportunidad de ir más lejos y complementar así mercados “próximos y consolidados” como los de Reino Unido, Alemania y Francia. Estos tres últimos absorben, como ha detallado, el 70% de unas ventas al exterior que han superado en la última campaña (entre septiembre y abril) los 770 millones de euros, un 18% más que en el mismo periodo del curso anterior.

En el caso concreto del Reino Unido, que copa el 30% de las exportaciones, el consejero ha lanzado un mensaje de tranquilidad ante la incertidumbre del Brexit, al tratarse de unas “relaciones comerciales muy fidelizadas que se verán reforzadas con acciones de promoción”.

Sin embargo, a juicio del titular de Agricultura, Pesca y Desarrollo Rural, “ese futuro pasa necesariamente por un aprovechamiento



El consejero durante su intervención en el pasado Congreso de Frutos Rojos.

sostenible y solidario de los recursos hídricos”.

Huelva, según ha continuado, “se caracteriza por una alta disponibilidad de agua”, por lo que, ha apostillado, “desde la Junta de Andalucía exigimos al Gobierno central que habilite la transferencia de esos 15 hectómetros cúbicos reservados en la demarcación del Tinto-Odiel-Piedras hasta la cuenca del Guadalquivir”. Una dotación que, bajo sus palabras, ha de sumarse a los 4,99 ya aprobados en 2008 y que “siguen sin ejecutarse por el bloqueo de la Declaración de Impacto Ambiental”.

Rodrigo Sánchez Haro ha aludido también a aciertos como la creciente tendencia a la diversificación, con un progresivo aumento de la superficie destinada a la frambuesa, el

arándano o la mora, y la apuesta por la innovación, una “vía fundamental para aumentar la competitividad”.

El consejero de Agricultura, Pesca y Desarrollo Rural ha resaltado, en este punto, fortalezas como la elevada implantación de la producción integrada, que abarca al 64% de la superficie de fresa (4.700 hectáreas) y el desarrollo, con la colaboración del Instituto de Investigación y Formación Agraria y Pesquera de Andalucía (Ifapa), de variedades con más sabor y cualidades que posibilitan un transporte hacia mercados lejanos que encuentra también un “gran aliado” en el Puerto de Huelva y proyectos como el de su nueva terminal de contenedores o la reducción del coste energético de las naves de refrigeración ♦

Somos **tecnología natural**

BIOPESTICIDAS • BIOESTIMULANTES • NUTRICIONALES

Infórmate sobre nuestras soluciones en:
tel. 962 541 163 • www.seipasa.com • consulta@seipasa.com

Visítanos en FRUIT ATTRACTION. Pabellón 9 - E13.



seipasa[®]
natural technology

Crece la incertidumbre en el sector de frutas y hortalizas por el desarrollo de las negociaciones del Brexit. El Comité Económico y Social Europeo cree esencial que alimentos y productos agrícolas sigan sin aranceles. El consejero andaluz mantiene un encuentro con el embajador inglés.

La incertidumbre en el sector productor-exportador de frutas y hortalizas crece por el desarrollo de las negociaciones para la salida de Reino Unido de la UE, cuya tercera ronda ha concluido sin grandes avances, mientras que las exportaciones españolas a este país, en el primer semestre de este año, registraron el mismo valor que en el mismo periodo de 2016, con 1.054 millones de euros, mientras el volumen se ha reducido un 1%, totalizando 849,4 millones de toneladas, según datos de la Dirección General de Aduanas, procesados por Fepex.

La exportación de frutas y hortalizas a Reino Unido representó el 12,3% del total del volumen exportado por España en el primer semestre de 2017, que ascendió a 6,8 millones de toneladas, manteniendo la posición de tercer destino de los envíos españoles tras Alemania y Francia, poniendo en evidencia la importancia de este mercado para el sector español.

La exportación de frutas a Reino Unido en el primer semestre ascendió a 348.463 toneladas (+3%), siendo los cítricos las frutas más exportadas, seguidos de sandía con 32.206 toneladas y fresa con 34.484 toneladas. El mejor comportamiento se observa en cereza, con un crecimiento del 24%, totalizando 10.617 toneladas, y la frambuesa, con un 87% totalizando 4.469 toneladas. El valor de la exportación de frutas se situó en 545,1 millones de euro (+1%).

Ante la incertidumbre que genera el futuro acuerdo comercial que determinará las condiciones de acceso de las frutas y hortalizas frescas al mercado británico, Fepex considera imprescindible evitar cualquier tipo de barrera administrativa o arancelaria, que perjudicaría los intercambios y la competitividad de las producciones españolas y europeas con



El Reino Unido es uno de los principales consumidores de berries onubenses.

relación a países terceros también proveedores del mercado inglés. Es prioritario también mantener la homologación de la normativa existente en los distintos ámbitos que afectan al comercio hortofrutícola, como las medidas sanitarias y fitosanitarias.

Por su parte, el Comité Económico y Social Europeo (CESE) también ha calificado de “esencial” que la UE mantenga la libertad de comercio sin aranceles con el Reino Unido en alimentos y productos agrícolas pese al ‘Brexit’.

Así figura en un dictamen exploratorio que ha elaborado sobre la “posible remodelación de la PAC”, en el que advierten de que la decisión de Londres de salir del proyecto comunitario supone “una amenaza importante” para la UE.

Este órgano consultivo -encargado de asesorar a las instituciones europeas- ha alertado de que el ‘bre-

xit’ tendrá “un impacto significativo” en la PAC, por lo que ha instado a los Estados miembros a “compensar íntegramente todo déficit presupuestario” derivado de ese proceso.

El CESE ha incidido en que las negociaciones con Londres deben garantizar que existirán “normas equivalentes en materia de salud animal, bienestar y medio ambiente”, pero también que se aplicará un “arancel exterior común” a las importaciones, tanto por parte de la UE, como del Reino Unido.

El dictamen destaca la importancia de la PAC para el proyecto comunitario, por lo que su reforma de cara a 2020 debería, en su opinión, consignar “una financiación suficiente para satisfacer las necesidades adicionales impuestas por el ‘Brexit’, la presión sobre la renta agraria y el incremento de la demanda de bienes públicos” ♦



nuevos productos para **fresas y berries**



sotrafa

AGRICULTURA Y GEOSINTÉTICOS

Global Solutions



Revlam Canaleta



Gama **Revlam**



- Recogida y evacuación del agua durante la lluvia.
- Se minimizan los problemas de humedad (botritis, mildiu, ...).
- Rápido y económico en su montaje.
- Con una pequeña modificación en la estructura del túnel se puede colocar fácilmente.
- Visite nuestra web www.sotrafa.com y encontrará un video con recomendaciones de instalación.

Paraje Cartabona 12, Sta María del Aguila
04710 El Ejido, Almería
T 950 40 56 00 / F 950 58 02 33
info@sotrafa.com / www.sotrafa.com

Los robos en campos de la provincia de Huelva disminuyen un 7,3% en el primer semestre de este año. La Subdelegación impulsa con el sector medidas para combatir la comercialización de producto robado.



El gerente de Freshuelva, presente en la última reunión con la subdelegada en la que se analizó el dispositivo de seguridad.

Las sustracciones en explotaciones agrarias y ganaderas se redujeron un 7,3 por ciento en la provincia de Huelva durante el primer semestre de este año, según se desprende de las estadísticas sobre evolución delictiva que elabora periódicamente el Ministerio de Interior.

Así lo ha destacado la subdelegada del Gobierno en Huelva, Asunción Grávalos, en una reunión con representantes del sector agrícola onubense y responsables de las Fuerzas y Cuerpos de Seguridad del Estado (FCSE) para impulsar medidas dirigidas a combatir la comercialización de productos agrarios procedentes de robos en el campo. Respecto al mismo periodo de 2013, año en el que se pusieron en marcha los Equipos ROCA de la Guardia Civil, los robos han descendido casi a la mitad, con una caída del 43,1%. La subdelegada ha señalado que este nuevo descenso en el número de sustracciones en fincas de la provin-

cia “constata una evolución positiva que es resultado del gran esfuerzo de las Fuerzas y Cuerpos de Seguridad del Estado, especialmente la Guardia Civil, para tratar de erradicar la delincuencia en el mundo rural y llevar la tranquilidad a los agricultores y ganaderos”.

“El descenso del 43,1% de robos en el campo desde 2013 es un dato que demuestra que la implantación de los equipos ROCA ha permitido mejorar la confianza y colaboración con los afectados, concienciar al sector de la importancia de denunciar y tratar de evitar que este tipo de delitos queden impunes”, ha enfatizado Grávalos.

En la provincia de Huelva hay desplegados tres equipos ROCA, cuyos integrantes cuentan con un alto grado de especialización y tienen como misión incrementar la seguridad de las explotaciones agrarias mediante una vigilancia permanente e investigar aquellas explotaciones

en las que se ha producido un delito. Junto a la labor que desempeñan los equipos ROCA, Grávalos ha recordado el dispositivo especial de seguridad que se despliega cada año para la campaña agrícola.

En esta línea de colaboración con el sector, la subdelegada ha mantenido una reunión con representantes del sector agrario y responsables de las FCSE para analizar las medidas contempladas en la instrucción sobre ‘Ordenación de circulación, recepción y venta de productos en las campañas agrarias’ con la que, atendiendo a las necesidades y demandas del sector, se intenta “prevenir y combatir la comercialización y distribución de productos procedentes de robos en el campo, protegiendo con ello la propiedad y los derechos de los agricultores andaluces”.

Esta iniciativa, impulsada por el delegado del Gobierno en Andalucía, Antonio Sanz, está recogida en una Guía Conduce que contiene

obligaciones y recomendaciones sobre las condiciones en que se debe desarrollar el transporte y la comercialización de los productos agrarios, de acuerdo con la normativa estatal y autonómica. “Se trata de una iniciativa –ha destacado Grávalos– que nace de la preocupación del Gobierno de España por la seguridad de nuestros agricultores y que se enmarca en un conjunto más amplio de medidas articuladas por el Ejecutivo con el fin de combatir las sustracciones en el medio rural”.

El objetivo de la Instrucción, publicada por la Delegación del Gobierno dentro de sus competencias en materia de seguridad ciudadana y orden público es, por un lado, proteger los derechos de los agricultores sobre sus frutos y, por otro, evitar que los productos agrarios sobrantes en el suelo después de la recogida de la cosecha –en los casos en que por su escasa cuantía no sea recolectada– queden desprovistos de utilidad social. Si bien la regulación sobre transporte, trazabilidad, inspección

y comercialización de los productos agroalimentarios es competencia exclusiva de la Comunidad Autónoma de Andalucía, Grávalos ha apuntado que corresponden a la Delegación y subdelegaciones del Gobierno las competencias en materia de seguridad y orden público, “incluida la prevención y persecución de posibles conductas delictivas con el apoyo de las Fuerzas y Cuerpos de Seguridad del Estado”.

Por todo ello, Grávalos ha incidido en que el delegado Sanz ha dado luz verde a un documento oficial que contempla “indicaciones y recomendaciones que contribuirán a que vendedores, transportistas y compradores de los productos agrarios tengan constancia fiable sobre la procedencia de los mismos”, lo que irá acompañado de un incremento de la vigilancia por parte de las FCSE en los puntos de compraventa.

De hecho, esta instrucción recomienda que los conductores y transportistas “lleven autorización expresa para el transporte de la mer-

cancía, expedida por la asociación o cooperativa correspondientes”, y que el receptor de la misma “solicite al transportista un documento que acredite su legítima procedencia”.

Ligado a esta recomendación, la instrucción del delegado del Gobierno en Andalucía prevé que cada Subdelegación, en base a sus competencias, disponga los oportunos servicios de vigilancia y control, tanto en los medios rurales como en los puestos de compra, almazaras y carreteras, para impedir situaciones de aprovechamiento ilícitas, hurtos o robos de los productos agrarios.

“El objetivo último de estas medidas y recomendaciones es tratar de dar respuesta a las reiteradas demandas de las organizaciones agrarias, cubriendo, al mismo tiempo, el vacío legal existente a nivel autonómico, dado que la Junta de Andalucía no ha aprobado aún una normativa que regule los requisitos que deben cumplir los transportistas de este tipo de productos”, ha concluido la subdelegada ♦



AGROMÉTODOS, S.A.
www.agrometodos.com



Andalucía plantea a la UE la necesidad de una legislación que evite las prácticas comerciales desleales. La Junta apuesta por el equilibrio de todos los agentes que intervienen en la cadena alimentaria.

La Consejería de Agricultura, Pesca y Desarrollo Rural ha trasladado a la Comisión Europea la necesidad de llevar a cabo una regulación, a escala de la Unión, que permita afrontar la problemática de las prácticas comerciales desleales entre operadores de distintos estados miembros. Andalucía considera que una legislación a escala de la Unión Europea que sea compatible con la legislación nacional existente sería el enfoque más completo, pero debe verse reforzado con un desarrollo de las especificidades de la agricultura en materia de competencia.

El consejero ha subrayado que las prácticas comerciales desleales pueden producirse en todas las etapas de la cadena de suministro, redundando negativamente en el eslabón más débil de la cadena. Por

esta razón, es preciso trabajar en el equilibrio de todos los agentes que participan en este proceso, que deben percibir una compensación justa por su trabajo y esfuerzo.

La Junta responde así a la petición de valoración que la Comisión Europea ha realizado a los estados miembros para la mejora de la cadena agroalimentaria. Junto a esto, las sugerencias que Andalucía traslada a la Unión Europea se refieren también a la cooperación entre productores, solicitando por parte de la Comisión un planteamiento más ambicioso respecto de determinados sectores, especialmente en los productos más perecederos, sobre todo frutas y hortalizas.

La Consejería de Agricultura ha trasladado a la Comisión la necesidad de que se proceda a la crea-

ción de un Observatorio de Precios a escala de la UE que pueda establecer referencias de precios, lo que debe repercutir en un mejor funcionamiento de la cadena agroalimentaria. La Junta considera que se hace necesario conocer los precios de venta de los productos no sólo en la fase primaria, sino también en otras etapas de la cadena de suministro.

Estas sugerencias han sido trasladadas a la Comisión y se realizan en el marco de la consulta que en su día solicitó ésta sobre la valoración y mejora de la cadena agroalimentaria, a partir de los problemas detectados por la existencia de desequilibrios económicos en las relaciones comerciales entre los operadores que intervienen y en las diferencias en cuanto al poder de negociación ♦



Desde
ALQUILER DE TRACTORES 45€

T. 959 367 232 / 646 706 537 F. 959 367 276
Polígono Dominicano Nave 36C San Juan del Puerto (Huelva) 21610
alquilerdetractores@hotmail.com / www.maquinariagricola.es

ALQUILER DE TRACTORES
(SIN CONDUCTOR)
959 367 232
646 706 537
www.alquilerdetractores.es



LAISOL | RAISAN-50

LA MEJOR BASE PARA UNA BUENA COSECHA



ESPECIALISTAS EN DESINFECCIÓN DE SUELOS

- Polivalencia y eficacia.
- Mecanismo de defensa natural.
- Regeneran la fertilidad del suelo.

Use los productos fitosanitarios de manera segura. Lea siempre la etiqueta y la información sobre el producto antes de usarlo.



Pol. Ind. Can Jardí
Avda. Bizet, 8-12
08191 RUBÍ (Barcelona)
Tel. 93 586 20 15 | Fax 93 586 20 16
lainco@lainco.es
www.lainco.es



Abierta una nueva convocatoria del XXX 'Premio Alimentos de España' en ocho categorías. Tienen como objetivo promover y estimular los diferentes elementos de la cadena alimentaria.

El Ministerio de Agricultura y Pesca, Alimentación y Medio Ambiente (MAPAMA) ha abierto la convocatoria del 'Premio Alimentos de España 2017', mediante un extracto de Orden publicado en el Boletín Oficial del Estado.

Estos galardones emblemáticos del Departamento, que comenzaron a otorgarse en 1987 y celebran este año su 30 edición, tienen como objetivo promover y estimular los diferentes elementos de la cadena alimentaria en la producción, transformación, utilización, conocimiento y consumo de los alimentos de España.

También reconocen el esfuerzo comercializador, innovador, de desarrollo rural y cuidado del medio ambiente, y la elaboración de alimentos de calidad.



Cuenta con las modalidades de Industria Alimentaria, Producción Ecológica, Internacionalización Alimentaria, Producción de la Pesca y la Acuicultura, Comunicación, Restauración, Accesit A la iniciativa Emprendedora, y el Premio Extraordinario Alimentos de España.

El plazo de presentación de solicitudes, abierto durante tres meses a partir del día siguiente al de la publicación del Extracto de Orden en el Boletín Oficial del Estado, finalizará el día 30 de octubre. La entrega de galardones se desarrollará en un acto público convocado al efecto ♦



(NADA CRECE MÁS FUERTE)



Symborg
NATURAL GROWTH

Líderes en Biotecnología e Innovación agrícola



 **Smurfit Kappa**
Open the future

**Estamos en Fruit Attraction
Visítanos en el pabellón 9**

Descubre nuestras innovaciones en embalaje para frutas y verduras en Fruit Attraction 2017, Madrid 18-20 Octubre. Nuestro equipo de profesionales estará encantado de asesorarte en el pabellón 9, stand 9D11.



smurfitkappa.es

José Luis Ramos, nuevo presidente de la Autoridad Portuaria de Huelva.

El alcalde de Jabugo y vicepresidente de la Diputación Provincial sustituye en el cargo a Javier Barrero.

El Consejo de Gobierno de la Junta de Andalucía ha nombrado a José Luis Ramos Rodríguez como nuevo presidente de la Autoridad Portuaria de Huelva, cargo que ocupaba hasta la fecha Javier Barrero.

José Luis Ramos ha asegurado que asume “con orgullo y gran responsabilidad” el cargo, así como ha expresado su agradecimiento a la Junta de Andalucía y al Consejo de Gobierno por la confianza depositada en él para ponerse al frente de la institución portuaria.

Ramos ha recordado la importancia del Puerto de Huelva y, por tanto, ha expresado su deseo de “estar a la altura” de lo que merece la propia Autoridad Portuaria, Andalucía y la provincia.

Tras resaltar el trabajo desarrollado hasta ahora en el Puerto



José Luis Ramos.

de Huelva y por su predecesor en el cargo, Javier Barrero, José Luis Ramos ha destacado que el puerto “ha despegado como un avión” y ha mostrado su afán para que “siga en esa línea”. Finalmente, ha asegurado que asume este “importante reto” con ganas de “aportar” a la Autori-

dad Portuaria, “una institución tan importante y querida en Huelva”.

Nacido en 1970 en Jabugo (Huelva), es licenciado en Derecho por la Universidad de Sevilla y máster en Práctica Jurídica por el Centro Andaluz de Estudios Empresariales. Desde 2015 desempeñaba el cargo de vicepresidente de la Diputación de Huelva.

José Luis Ramos, alcalde de su localidad natal, Jabugo (2001-2017), fue anteriormente vicepresidente de la Mancomunidad de Municipios Sierra Occidental (2008-2011). En la Diputación Provincial de Huelva ha sido también responsable del Área de Concertación y Asistencia Municipal (2011-2015) y de Huelva Empresa (desde 2015). Entre 1996 y 2011 desarrolló su profesión como letrado en ejercicio ♦



**Fábrica de cartón ondulado
envases y embalajes**

ONDUPACK, S.A.U.

Pl. Ind. Ctra. Arroyo de San Serván,
c/ Mecánica, 24
06200 Almendralejo (Badajoz)

Tel.: 924 666 329

Fax: 924 666 249

E-mail: ondupack@ondupack.com

www.ondupack.com



Knowledge grows



Cultiva conocimiento,
cosecha futuro

YaraVita™ STARPHOS

El Fósforo más eficaz en condiciones adversas
YaraVita™ STARPHOS es una solución concentrada formulada para su aplicación vía riego o foliar en cultivos agrícolas. Asegura el suministro de Fósforo a la planta de una forma muy eficiente, sin que se vea afectada su disponibilidad por pH alto, contenido en Carbonato Cálcico o bajas temperaturas.

Encuentra los productos de Yara para una buena nutrición de tu cultivo en:



607074880 - info@afyra.es

Para más información www.yara.es



www.yara.es

José Antonio Cortés, nuevo delegado de Medio Ambiente en Huelva.

El ya ex alcalde de Fuenteheridos ha sustituido en el cargo a la hasta ahora delegada, Rocío Jiménez, que asumirá nueva responsabilidad en la Junta.

El Consejo de Gobierno de la Junta de Andalucía ha aprobado el nombramiento de José Antonio Cortés Rico como delegado territorial de Medio Ambiente y Ordenación del Territorio en Huelva. Diplomado en Magisterio, desde 2005 es alcalde de Fuenteheridos (Huelva), cargo que también ocupó entre 1983 y 2004.

El nuevo delegado territorial presidió, con anterioridad, la Empresa Pública Aguas de la Sierra (2000-2004) y la Mancomunidad Ribera de Huelva (1999-2003).

Cortés Rico, que dirigió el colegio rural agrupado Asociación de Escuelas Rurales Sierra de Aracena I entre 2014 y 2016, ha sido fundador y primer coordinador de la Mesa en Defensa del Castañar (1996-2004), además de jefe de gabinete del delegado del Gobierno de la Junta



José Antonio Cortés.

de Andalucía en Huelva entre 2004 y 2010.

Cuenta con la mención especial del Premio Joaquín Guichot de la Consejería de Educación para el fomento de la investigación educativa (1980) y la Medalla al Mérito de la Protección Civil (2010).

El secretario general del PSOE de Huelva, Ignacio Caraballo, ha dado la bienvenida y traslada sus felicitaciones al recién nombrado delegado territorial de Medio Ambiente y Ordenación del Territorio de la Junta de Andalucía, José Antonio Cortés Rico, “una persona perfectamente preparada y muy capacitada para desarrollar las funciones que le reclama el cargo”. Con el nombramiento “vamos a seguir dando ejemplo de la buena labor que desde esta área se viene llevando a cabo en la provincia”, ha manifestado el también presidente de la Diputación.

José Antonio Cortés Rico sustituye en el cargo a la hasta ahora delegada Rocío Jiménez Garrochena, a quien se le reclama desde el Gobierno andaluz para otros asuntos de calado ♦

EFITECH®

Regaber
matholding group

MEJORA TU PRODUCCIÓN CON MENOS AGUA Y ENERGÍA

La tubería integral autocompensante DripNET® permite asegurar cada gota de agua, gracias a su mecanismo autolimpiante, que actúa durante todo el ciclo de riego y un laberinto patentado TurboNET® que asegura el mismo caudal en cada gotero de tu instalación. El gotero DripNET® es el único que trabaja con sólo 2,5 m.c.a. asegurando un caudal uniforme independiente de la presión de trabajo.

DripNET®

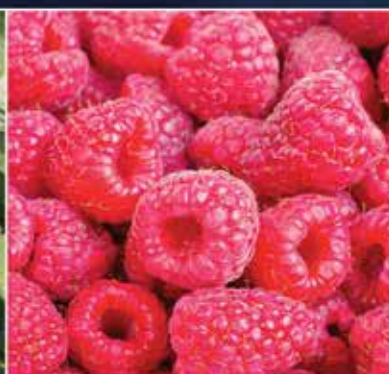

La fuerza de un catálogo

Soluciones para Fresa

Dow Agrosciences ofrece al sector de la fresa un completo catálogo de productos fitosanitarios que garantizan el control de las principales plagas y enfermedades de la fresa y, además lo hace con el máximo respeto medioambiental, cumpliendo la nueva normativa de Gestión Integrada de Plaga. Nuestro catálogo cuenta con productos como Systhane Forte, Arius y Karathane Star para el control del oídio; Spintor 480 SC y Reldan E, para pulgón, trips y orugas; Telopic C-35 y Telopic C-35 EC, para nematodos.

Dow Agrosciences ofrece un asesoramiento continuo, con un programa de tratamientos que permite llevar el cultivo con éxito cumpliendo las exigencias de nuestros clientes.

Telopic[®] C-35
NEMATOCIDA

Telopic[®] C-35 EC
NEMATOCIDA

Spintor[®] 480 SC
INSECTOCIDA

Reldan[®] E
INSECTOCIDA

Karathane[®] Star
FUNGICIDA

Systhane[®] Forte
FUNGICIDA

Arius[®]
FUNGICIDA



Dow AgroSciences

Soluciones para un Mundo en Crecimiento

Cinco comunidades de regantes de Huelva acusan a la Junta de frenar el desarrollo agrícola de la provincia. Exigen una mayor celeridad en la tramitación de las nuevas ampliaciones de agua solicitadas.

Cinco comunidades de regantes de Huelva (C.R. Piedras-Guadiana, C.R. Palos de la Frontera, C.R. Sur-Andévalo, C.R. Chanza-Piedras y C.R. Andévalo-Guadiana) han denunciado que la lentitud administrativa de la Junta de Andalucía para tramitar las nuevas ampliaciones de agua solicitadas “está frenando el desarrollo de los regadíos de la provincia y está haciendo perder cuantiosas ayudas comunitarias a un importe colectivo de agricultores onubenses”.

Según exponen en un comunicado conjunto, las comunidades de regantes de Huelva “comenzamos a regar con aguas superficiales a mediados de la década de los ochenta hasta que, en la campaña agrícola 2014-2015, se nos otorgó por parte de la Administración Hidráulica andaluza una concesión de agua definitiva por 20 años”. Hasta entonces, añaden, “los agricultores de Huelva habían venido regando en base a autorizaciones de riego provisionales o en precario, que solamente daban derecho para el riego de una campaña agrícola”.

Después de mucho tiempo solicitando las concesiones de agua definitivas, con tal de tener seguridad jurídica en la actividad económica de los agricultores, todas las comunidades de regantes de Huelva “recibimos las reivindicadas concesiones definitivas el día 4 de diciembre de 2014”.

Una de las condiciones de estas concesiones definitivas de agua con las que “no estuvimos de acuerdo todas las comunidades de regantes onubenses desde un primer momento”, según reconocen, “fue que los volúmenes que se nos concedían eran el del mayor consumo histórico anual que cada comunidad de regantes había tenido hasta el momento en el que se nos otorgaba la concesión definitiva. Esa discrepancia estaba más que justificada, puesto que estas comunidades



Los agricultores del Condado en una de las manifestaciones.

de regantes eran, y siguen siendo en su mayoría, entidades en plena expansión de sus superficies regables y entendíamos que los volúmenes otorgados muy pronto se quedarían cortos para atender nuestras necesidades más inmediatas”.

Efectivamente, como reconocen en el escrito, “el tiempo vino a darnos la razón y enseguida tuvimos que comenzar a tramitar las ampliaciones de concesión de las nuevas superficies que nuestros agricultores nos solicitaban poner en marcha”.

Ya han transcurrido hasta más de dos años (depende de cada comunidad de regantes) desde que se iniciaron las tramitaciones de las respectivas modificaciones de características o ampliaciones de concesiones de agua y, a pesar de ello, “todavía estamos esperando que la administración hidráulica andaluza culmine los requisitos administrativos para contar con ellas”.

Con tal de agilizar la tramitación de esas ampliaciones de concesiones de agua, las citadas comuni-

dades de regantes se han reunido de forma reiterada con representantes de la Administración Hidráulica andaluza (delegada de Medio Ambiente, director General de Planificación, consejero de Medio Ambiente) y han mantenido multitud de contactos con personal técnico de esa administración hidráulica Andaluza en Huelva y en Sevilla, incluso, comentan que “nos hemos entrecruzado muchísimos escritos relacionados con el tema y todavía no tenemos respuestas a nuestras necesarias demandas”.

Esta falta de contestación “tan dilatada en el tiempo, no solamente está ocasionando que muchos de nuestros agricultores deseen regar y no puedan hacerlo como consecuencia de la falta de agilidad de la Administración Hidráulica andaluza a la hora tramitar las referidas ampliaciones de las concesiones de agua, sino también que se estén perdiendo cuantiosas ayudas económicas comunitarias que posibiliten la puesta en marcha de las explotaciones agrarias de regadío ♦

El Parlamento andaluz aprueba una Proposición de Ley y el PP propone la . Exigen una mayor celeridad en la tramitación de las nuevas ampliaciones de agua solicitadas.



Alcaldes y agricultores en el Parlamento.



Miembros de la plataforma con miembros del PP.

El Pleno del Parlamento andaluz ha dado luz verde, con los votos a favor del PSOE-A, el PP-A y Ciudadanos y el rechazo de Podemos e IULV-CA, a la Ley a tramitar ante la Mesa del Congreso de los Diputados sobre transferencia de recursos de 19,99 hm³ desde la demarcación hidrográfica de los ríos Tinto, Odiel y Piedras a la demarcación hidrográfica del Guadalquivir.

Esta medida, propuesta por el PSOE y que requiere la modificación de la Ley del Plan Hidrológico Nacional, busca asegurar recursos hídricos suficientes para los regadíos y el abastecimiento de la comarca onubense del Condado. El trasvase también contribuiría a sustituir las extracciones de aguas subterráneas y aliviar así la presión sobre el acuífero Almonte-Marisma, del que se nutren los ecosistemas de Doñana.

Al hilo de esta Proposición de Ley, el presidente del PP andaluz, Juan Manuel Moreno, ha propuesto a PSOE y Ciudadanos un Pacto por el Agua en el que, con la participación de todas las comunidades de regantes, se pueda establecer “cómo podemos caminar juntos” y conseguir que el trámite del proyecto de ley para el trasvase de 15 hectómetros salga adelante lo antes posible. En el seno de ese Pacto se acordarían también fórmulas “para evitar situaciones lesivas e injustas para muchos propietarios” con la colaboración de la Confederación Hidrográfica y la Junta de Andalucía. Moreno ha anunciado que el Gobierno del PP ha elaborado ya el informe técnico necesario para sacar adelante el proyecto de ley del trasvase, si bien ha recordado que “el PP no dispone de mayoría absoluta en el Congreso, por lo que es fundamental el apoyo del PSOE y Ciudadanos”.

Los agricultores de frutos rojos del Condado de Huelva han aplaudido, tanto la Proposición de Ley aprobada en el Parlamento, como la hoy la propuesta del PP para solucionar los problemas de agua del Condado.

En este sentido, el presidente de la Comunidad de Regantes El Fresno, Ángel Gorostidi, ha animado a los diferentes partidos políticos a “abandonar la guerra del agua” y ha pedido una reflexión por la “afectación al empleo” que supondría no contar con agua.

Por su parte, el presidente de la Plataforma en Defensa de los Regadíos del Condado, Cristóbal Picón, ha respaldado la creación de una “hoja de ruta” en torno al proyecto de la transferencia, que permita “elevar al Congreso para su solución esta demanda del sector de muchísimos años”.

Del mismo modo, ha solicitado “consenso político” y ha hecho hincapié en que, “a corto plazo, no es necesario realizar una gran inversión para ponerla en marcha”, ya que se usarían las mismas infraestructuras que se construyeron para el trasvase de 4,99 hm³, de forma que sólo sería necesario realizar el desdoble del túnel de San Silvestre para que circule todo el caudal de agua.

El presidente de la Comunidad de Regantes Condado, Juan Matos, ha reivindicado “las concesiones de agua para la Comunidad de Regantes” y ha pedido que, mientras se formaliza el trasvase, se den concesiones de agua subterráneas.

Por otra parte, la Consejería de Medio Ambiente y Ordenación del Territorio de la Junta de Andalucía se ha pronunciado favorablemente en relación a la calificación de suelo agrícola regable de un total de 4.482 hectáreas, en el marco del Plan Especial de Ordenación de los Regadíos de la Corona Norte Forestal de Doñana.

Así lo ha anunciado el consejero del ramo, José Fiscal, añadiendo al respecto que el planeamiento avanza “adecuadamente”. “Desde la Consejería se trabaja incesantemente en lo que consideramos una de nuestras prioridades para lograr las determinaciones que el plan establece”, ha explicado Fiscal ♦

Abiertas las dos primeras convocatorias de ayudas al regadío andaluz.

Los incentivos respaldarán fundamentalmente proyectos de mejora energética, modernización de instalaciones y ahorro de agua.

El consejero de Agricultura, Pesca y Desarrollo Rural de la Junta de Andalucía, Rodrigo Sánchez Haro, ha informado al Consejo de Gobierno de las dos primeras convocatorias del nuevo marco de ayudas al regadío andaluz, que se publicarán la próxima semana y concentran 62,42 de los 96,14 millones de euros previstos hasta 2020 dentro del Programa de Desarrollo de Andalucía (PDR).

Los incentivos respaldarán fundamentalmente proyectos de mejora energética, modernización de instalaciones y ahorro de agua promovidos por comunidades de regantes, así como inversiones de puesta en riego en zonas declaradas de interés general para la comunidad autónoma. Antes de final de año, se convocarán también las ayudas correspondientes a auditorías energéticas (3,8 millones de euros) y, a partir de 2018, se irá completando el programa de apoyo hasta los 96,14 millones presupuestados.

Del total de subvenciones que se convocarán, 28 millones de euros se destinan a proyectos de mejora de regadíos; 20 millones, a obras de modernización y creación de regadíos en zonas de interés general; 9,4, a inversiones de autoproducción y autoconsumo eléctrico para disminuir la dependencia energética; y 5,02, a mejora de instalaciones como centros de transformación, motores o equipos de bombeo.

De acuerdo con las bases reguladoras de las convocatorias, todas las ayudas se concederán en régimen de concurrencia competitiva y con una consideración especial para los proyectos promovidos por mujeres y personas en situación de desventaja social o riesgo de exclusión.

Las nuevas ayudas al regadío andaluz previstas hasta 2020, incluyendo las que quedan por convocar, permitirán respaldar unas inversiones totales de 160 millones de euros y



La Administración autonómica ha convocado ayudas a los regadíos.

asegurar así la viabilidad y rentabilidad de entre 20.000 y 30.000 hectáreas. Dependiendo de la modalidad, los incentivos cubren entre el 60% y el 80% del coste de los proyectos.

En comparación con anteriores convocatorias, el consejero de Agricultura, Pesca y Desarrollo Rural ha destacado la prioridad que las nuevas ayudas prestan al ámbito energético. En este sentido, Rodrigo Sánchez Haro ha vuelto a reclamar al Gobierno de España que modifique la Ley del Sector Eléctrico vigente desde 2013 con el fin de reducir los elevados costes energéticos que actualmente soporta el regadío andaluz. Este sector clave en el liderazgo agroindustrial de la comunidad, que ha realizado cuantiosas inversiones de modernización dirigidas precisamente al ahorro de agua y energía, se está viendo afectado por un incremento de entre el 20% y el 30% en su factura eléctrica como consecuencia

de los cambios normativos realizados en el ámbito estatal.

A juicio de la Junta, la Ley del Sector Eléctrico debe ser modificada para ofrecer una alternativa de reducción de costes a partir del autoabastecimiento eléctrico y de la flexibilización de las condiciones de suministro en actividades económicas de consumo intensivo y con estacionalidad. Esta norma supuso un incremento de las tarifas de acceso a la energía eléctrica, que se centró en la parte fija vinculada a la potencia contratada (independientemente del consumo de cada usuario). Las subidas ni siquiera pueden ser compensadas con la opción del autoconsumo, ya que la nueva regulación también introduce un nuevo peaje que la dificulta. Rodrigo Sánchez Haro ha señalado que el nuevo marco regulador estatal está poniendo en riesgo la competitividad de muchas zonas regables modernizadas ♦



2017

SE PODRÁ
FRACCIONAR
EL PAGO DE
LA PRIMA
EN 2 VECES

SEGURO PARA EXPLOTACIONES DE FRESÓN Y OTROS FRUTOS ROJOS

ABIERTO PERIODO DE CONTRATACIÓN

agroseguro



Más que un seguro



PARA SUSCRIBIR SU SEGURO DIRÍJASE A: • MAPFRE ESPAÑA CÍA. DE SEGUROS Y REASEGUROS • AGROPELAYO SOCIEDAD DE SEGUROS S.A. • SEGUROS GENERALES RURAL • CAJA DE SEGUROS REUNIDOS (CASER) • ALLIANZ, COMPAÑÍA DE SEGUROS • PLUS ULTRA SEGUROS • UNIÓN DEL DUERO, CÍA. DE SEGUROS • CASER MEDITERRÁNEO SEGUROS GENERALES • MUTUALIDAD ARROCERA DE SEGUROS • HELVETIA CÍA. SUIZA S.A. DE SEGUROS • FIATC, MUTUA DE SEGUROS Y REASEGUROS • CAJAMAR SEGUROS GENERALES S.A. • GENERALI DE ESPAÑA, S.A. SEGUROS • BBVASEGUROS, S.A. DE SEGUROS • AXA SEGUROS GENERALES • SEGUROS CATALANA OCCIDENTE • REALE SEGUROS GENERALES • MUSSAP, MUTUA DE SEGUROS • MGS SEGUROS Y REASEGUROS S.A. • AGROMUTUA-MAVDA, SDAD. MUTUA DE SEG. • PELAYO, MUTUA DE SEGUROS A PRIMA FIJA • SANTA LUCÍA S.A. CÍA. DE SEGUROS

AgroMartín colabora en dos proyectos de compensación de carbono en Perú y Aruba. La empresa de Lepe invierte de forma voluntaria en dos iniciativas con las que compensa su emisión de CO2.

La empresa de Lepe Agro Martín cuenta desde 2016 con la certificación de Huella de Carbono, consistente en compensar los gases de efecto invernadero (GEI) emitidos por efecto directo o indirecto de un individuo, organización, evento o producto. Actualmente, ClimaterPartner certifica que las emisiones que emite la empresa lepera cumple los estándares internacionales y neutraliza el CO2 que genera por medio de proyectos de compensación de carbono.

“Como para nosotros es inevitable la emisión de estos gases debido a la producción, contamos con ClimaterPartner, una empresa líder en soluciones empresariales para la protección del clima, que ayuda a las empresas a lograr el crecimiento mediante la protección voluntaria del clima”, han señalado desde la empresa.

“Somos conscientes de nuestras responsabilidades con el medioambiente y, aunque no tenemos obligación legal, hemos decidido invertir voluntariamente en protección climática y, actualmente, colaboramos en dos proyectos de compensación de carbono, el ‘Cookstove Nationwide Perú’ y el ‘Energía eólica Vader Piet Aruba’”.

Respecto al primero de ellos, ‘Cookstove Nationwide Perú’, desde la empresa lepera subrayan que “quemar madera, carbón vegetal, estiércol animal o carbón en fuegos abiertos o estufas ineficientes para cocinar o calentar. Respirar estos humos es muy dañino para la salud y provoca millones de muertes al año y, en respuesta a este problema, colaboramos con esta organización que se encarga de suministrar cocinas limpias y eficientes en Perú”. Además

de mejorar la calidad de vida de estas personas, otro beneficio es que, al reducir la cantidad de madera requerida, se reduce la deforestación y las mujeres pueden reducir a la mitad la cantidad de tiempo que pasaban recolectando madera o la cantidad de dinero que gastaban para comprarla, liberando tiempo e ingresos para otras actividades productivas.

En relación al segundo de los proyectos, ‘Energía Eólica Vader Piet Aruba’, AgroMartín colabora ayudando a implantar energía eólica, pues “es una región con excelentes recursos renovables de energía”.

Los propósitos de ésta iniciativa son colaborar en el desarrollo sostenible, mitigar los efectos del cambio climático y satisfacer la demanda de energía en crecimiento, relacionada principalmente con la industria del turismo ♦



Ctra. Algarrobito s/n. 21800 Moguer, Huelva • Tel.: 959 371 480 - 609 518 131
Fax: 959 371 495 • Email: trans@grodriguez.es • www.grodriguez.es



CONFIANZA SIN FIANZA



SOMOS GARANTÍA, SOMOS CALIDAD, SOMOS CARTÓN, SOMOS UNIQA
www.grupouniq.com | www.afco.es



Plus Berries recibe el Premio a la Excelencia en las pymes andaluzas.

Los galardones son convocados por la entidad Caixabank y el Grupo Joly para reconocer la labor de las pequeñas empresas andaluzas.

La trayectoria del grupo Plus Berries sigue siendo reconocida por distintos estamentos e instituciones. En este caso, ha sido galardonado con el Premio a la Excelencia en las Pymes Andaluzas en el sector agroalimentario, organizado por Caixabank y el Grupo Joly para el estímulo y reconocimiento del tejido empresarial, dada la importancia que para el desarrollo de Andalucía tienen las pequeñas y medianas empresas.

El responsable de Marketing de Plus Berries, Daniel Velo, ha destacado la satisfacción por que se haya reconocido “nuestra filosofía y forma de trabajar”.

El vicepresidente de la Junta y consejero de la Presidencia, Administración Local y Memoria Democrática, Manuel Jiménez Ba-



Daniel Velo recogiendo el galardón.

rrrios, ha presidido la entrega de los VIII Premios a la Excelencia en las Pymes Andaluzas, destacando que estos premios, en su octava edición, toman el pulso a un sector estra-

tégico y vital para Andalucía. Así, ha tenido palabras de felicitación para las cuatro pymes de excelencia reconocidas en el acto, además de la onubense Plus Berries ♦



VIVEROS SECUEDUCTOS S.L.

C/ Segovia, 74 - 40250 Mozoncillo, Segovia. Telf. 921 57 70 61, Fax: 921 57 70 62, Móvil: 608 0092 00

TRIPICRIN

UN GRAN PRODUCTO CORRECTAMENTE APLICADO



Desinfección localizada al efectuar los lomos de cultivo



Desinfección a todo terreno en continuo

PRODUCE GRANDES RESULTADOS



Lomos desinfectados localizadamente con **Tripicrin**



Suelo desinfectado a todo terreno

Respuesta de frutales a la desinfección de suelos con **Tripicrin**



TRIS HISPANIA S.L.
C/ Velázquez, 86
28006 Madrid
info@trisininternational.com

Distribuidor oficial:



P.I. Algarrobito, parc. 49-50
21800 Moguer, Huelva
959 372 443
www.agrofresas.com

José Manuel Márquez, reelegido como presidente de Cuna de Platero. La Asamblea General celebra elecciones para el Consejo Rector.

La cooperativa Cuna de Platero ha celebrado elecciones para designar a los miembros de su Consejo Rector. En ellas ha sido reelegido José Manuel Márquez como presidente de la cooperativa.

También renuevan sus cargos José Antonio Márquez, como vicepresidente; Rafael Bogado, como secretario; Mauricio Cabeza, como tesorero. Donde sí hay algunos cambios es en las Vocalías. Francisco Gómez y Emilio González se incorporan, sustituyendo a Francisco Fernández y José Francisco Rodríguez-Thorices, respectivamente. Por su parte, continúan en el Consejo como vocales Antonio Rafael González, José Luis Garrido, José María Díaz, Lutgardo Cruzado y Manuel Mora.



Las elecciones del Consejo Rector de Cuna de Platero, a las que pueden presentarse libremente todos sus socios, se celebran cada tres años. Estos miembros son elegidos

por todos los socios en una asamblea general. El Consejo Rector es un órgano de gobierno y ejecutivo de los acuerdos que adopta la asamblea general ♦



TECNIFRÍO REFRIGERACIÓN
CRECIENDO JUNTOS DESDE 1980





Potenciando Rentabilidad y Calidad



Previene el bloqueo de los sistemas de riego

Ultrасol® Magnum P44 es un producto único, por ser un ácido seco y fuerte en forma cristalina. Gracias a su acción ácida, Ultrасol® Magnum P44, aumenta considerablemente la absorción de nutrientes del suelo.

Ultrасol® Magnum P44 contiene 18 % nitrógeno (N) y 44 % fósforo (P_2O_5). Por ser 100 % soluble en agua y fuertemente acidificante, contribuye a un balance óptimo de nutrientes, previene el bloqueo de los sistemas de riego y mejora la eficiencia en la captación de nutrientes.

Ultrасol® Magnum P44, es la mejor inversión para sus cultivos, conduce a una rentabilidad óptima y estimula su negocio.

¡Para mantener los sistemas de goteo limpios y una mayor eficiencia en la absorción de nutrientes!



Cobella continúa con los actos conmemorativos de su 50 aniversario.

Celebra el acto central de la conmemoración con una cena de confraternización a la que asistieron socios, empleados, proveedores y autoridades y en la que se entregó una insignia de oro a los socios fundadores.

La cooperativa Nuestra Señora de la Bella, más conocida como 'Cobella' y con sede en el municipio onubense de Lepe, se encuentra inmersa en la celebración del 50 aniversario de su constitución, para lo que ha convocado diferentes actos.

En este contexto, ha celebrado el evento central del programa: una cena de confraternización con todos sus socios y empleados en sus instalaciones, al que fueron invitados proveedores, autoridades y representantes de la Caja Rural del Sur.

Durante el transcurso de la misma, se ha impuesto a los socios fundadores la insignia de oro de la cooperativa, en reconocimiento a la labor que iniciaron hace medio siglo y que ha llegado a situar a Cobella en

el 'top 20' de las cooperativas agroalimentarias de España. En concreto, en esta efemérides los socios fundadores que recibieron esta distinción fueron Manuel Camacho Acosta, José Gómez Feria, Manuel González Gómez y Manuel Camacho Gómez.

Cobella forma parte de la cooperativa de segundo grado Onubafruit, que sitúa a tres de ellas en el referido 'top 20' para la comercialización de fresas y berries; de Suca, para la compra conjunta de insumos; de la empresa Hudisa, para la transformación de los frutos rojos; así como de Fresas Nuevos Materiales (FNM), enfocada a la innovación en el sector fresero y el desarrollo varietal.

Como colofón de la cena, el presidente de Cobella, Francisco J.

Contreras, se dirigió a los asistentes para decirles que "el objetivo se ha cumplido, pues ver disfrutar a nuestros socios en un día tan señalado nos llena de satisfacción después de una campaña complicada. La celebración del 50 aniversario es un acto de reconocimiento a los fundadores, socios, empleados y a todos los que han contribuido a hacer de la cooperativa la realidad que hoy es".

En la actualidad, Cobella aglutina la producción de cerca de 400 socios, los cuales cultivan 1.500 hectáreas de fresas, berries, cítricos y frutales, con una facturación media anual superior a los 50 millones de euros y una generación de empleo directo, en campaña, de medio millar de puestos de trabajo ♦





HISPANIA

P E R I T O S

RECLAMACIÓN CÁRTEL DE CAMIONES: CONSIGA 20.000 EUROS POR CAMIÓN

- Si ha comprado un camión entre 1997 y 2011 (incluso 2014), puede ejercer una Reclamación Cártel de Camiones por daños y perjuicios contra los fabricantes
- En Hispania Peritos & Abogados le damos las claves para recuperar el máximo pagando el mínimo
- Ayuda integral en su reclamación contra el Cártel de Camiones
- Si ha sido víctima del Cártel de Camiones, tiene derecho a ejercer una reclamación contra fabricantes de camiones con amplias garantías de éxito
- Ejercer una reclamación a las marcas, reclamándole cierta cuantía, para lo que son fundamentales dos figuras, la del perito y la del abogado; que le proporcionamos en Hispania Peritos & Abogados

Peritos del Cártel de Camiones

Es fundamental la figura del perito del Cártel de Camiones, ya que es el encargado de realizar el informe económico donde se determine la cuantía reclamada.

En Hispania Peritos & Abogados analizamos detalladamente el sobrecoste del camión para alcanzar unas cifras objetivas que serán las que determinen la cuantía a reclamar a los fabricantes de camiones.

La Junta Directiva de Freshuelva mantiene un encuentro de trabajo con Sanguino.

El bufete de abogados, partner de la asociación, expone los problemas jurídicos que más preocupan a los socios productores.

Los miembros de la Junta Directiva de Freshuelva han mantenido un encuentro de trabajo con algunos responsables del bufete de abogados y empresa partner de la asociación, Sanguino Abogados, en el que se han abordado algunas de las temáticas jurídicas que más preocupan a las empresas productoras socias de Freshuelva.

En el transcurso del encuentro, celebrado en La Palma del Condado, Freshuelva y Sanguino Abogados han hecho una valoración "muy positiva" de la línea de acuerdo que mantienen las dos entidades desde que, hace más de un año, Sanguino Abogados se incorporara a Freshuelva a través de la figura colaboradora del partner, a través de la cual ha celebrado ya varias jornadas con los asociados ♦



Momento del encuentro mantenido en La Palma del Condado.



- Personalizable a todo color
- Plastificado interior
- Tapa plastica



La marca de la gestión forestal responsable



Especialistas en packaging ecológico. Ecological packaging specialized.

Pol. Ind. La Redonda, 95 · 04710 Sta Mª del Aguila · El Ejido (Almería) SPAIN
T: +34 950 580 712 · F: +34 950 580 669 · M: comercial@ejidocarton.com



Los plásticos para la agricultura del presente y el futuro



MORERA & VALLEJO
INDUSTRIAL



Nuestra Calidad: Garantía para su cultivo



Agrofresas amplía sus instalaciones y su actividad. La Comisión de Urbanismo de Huelva ha aprobado una modificación del Plan General de Ordenación Urbana (PGOU) de San Bartolomé de la Torre que permitirá el crecimiento de la empresa.



Los representantes de Agrofresas durante el Congreso de Frutos Rojos.

La Comisión de Urbanismo de Huelva ha aprobado la modificación número 7 del Plan General de Ordenación Urbana (PGOU) de San Bartolomé de la Torre para la ampliación de las instalaciones de Agrofresas SA. Con esta actuación, la empresa podrá realizar la actividad hortofrutícola proyectada en unas instalaciones que hasta ahora tenían un uso de almacén de productos fitosanitarios.

La modificación se enmarca en el auge del sector agroindustrial en el municipio, que conlleva la demanda de cambios de uso. En concreto, el planeamiento anterior impedía la ampliación de la infraestructura porque en una misma parcela coincidían tres categorías de suelo. La Evaluación Ambiental Estratégica es favorable porque “la construcción actual se encuentran en la periferia de un espacio protegido y el suelo está muy antropizados por los usos actuales y no guarda relación con los valores que se quieren proteger se les

propuso”, explica el informe llevado a una Comisión de urbanismo presidida por el director general de Urbanismo, Alejandro Márquez.

“Se han analizado distintas alternativas de actuación y se ha concretado en la que menos impacto tiene sobre el medio”, ha apuntado Márquez.

En la sesión celebrada en dependencias de la Delegación de Medio Ambiente y Ordenación del Territorio también han estado presentes, entre otros, delegados competentes de la Junta de Andalucía y el alcalde de San Bartolomé de la Torre, Manuel Domínguez. La Comisión de Urbanismo está integrada por todas las administraciones: El Gobierno central, la Junta de Andalucía, la Diputación Provincial, los ayuntamientos y la Federación de Municipios y Provincias (FAMP).

El siguiente paso será la tramitación por parte de Agrofresas SA del correspondiente proyecto de actua-

ción, que tiene que pasar por el Pleno de la localidad. “La celeridad de la Delegación de Medio Ambiente y Ordenación del Territorio y la apuesta de este Ayuntamiento de San Bartolomé de la Torre han hecho posible una actuación que va a redundar en la creación de puestos de trabajo, en la línea de otras modificaciones que hemos realizado en los últimos meses”, ha asegurado Manuel Domínguez.

A juicio de Alejandro Márquez, “estamos ante una prueba más de que la Junta de Andalucía aboga por un urbanismo productivo y de crecimiento sostenible contraria a otras prácticas especulativas”.

La Comisión de Urbanismo también ha abordado otros puntos de menor alcance de la modificación número 7 de San Bartolomé de la Torre para, asimismo, procurar el impulso del sector hortofrutícola. Por otra parte, se ha procedido a la subsanación de errores en el PGOU de Bonares ♦

ECO...LÓGICA TECNIDEX FRUIT PROTECTION



Cada enfermedad tiene su diagnóstico y tiene su solución... LÓGICA.

En **TECNIDEX**, por nuestra Naturaleza, aplicamos la **ECO... LÓGICA** en la **protección** de las Frutas y Hortalizas, con el **catálogo post-cosecha** más completo, más eficaz y de menor impacto medioambiental.



Naturalmente...TECNIDEX

Ven a visitarnos a



18-20 OCTUBRE 2017
PABELLÓN 6
STAND C06

Dentro del espacio "5 al día"



Sanidad y Calidad de Frutas y Hortalizas



TECNIDEX, FRUIT PROTECTION, SAU
☎ +34 961 323 415
www.tecnidex.com • admon@tecnidex.com

Planasa, segundo año consecutivo entre las 1.000 empresas que más inspiran al desarrollo económico de Europa. La London Stock Exchange (propietaria de la Bolsa de Londres) ha vuelto a destacar a la empresa por mantener su crecimiento y la generación de puestos de trabajo.



Planasa trabaja variedades de frambuesas.

Planasa, líder europeo del sector hortofrutícola, acaba de ser reconocida, por segundo año consecutivo, por la London Stock Exchange Group (propietaria de la Bolsa de Londres) como una de ‘Las mil empresas que inspiran Europa’. El informe tiene como fin reconocer a empresas que facturen entre 20 y 300 millones de euros y que destaquen por su capacidad para generar empleo y por mantener un crecimiento en los últimos años.

En esta segunda edición del informe, la London Stock Exchange ha vuelto a destacar a Planasa por su excelente trayectoria de los últimos años, en los que ha crecido paulatinamente, tanto en volumen de negocio, como en número de trabajadores.

Planasa, que opera actualmente en los cinco continentes, ha sido señalada por la Bolsa de Londres, además, como una compañía de referencia para posibles inversores.

“Si el año pasado fue un orgullo entrar a formar parte de esta lista,

hacerlo por segundo año consecutivo ratifica que estamos en el buen camino y que aquello no fue una casualidad. Somos una empresa internacional, pero obviamente en Europa radica gran parte de nuestro negocio. Nuestra intención es seguir caminando hacia nuestro objetivo, que no es otro que mejorar la alimentación del mañana”, ha afirmado Alexandre Pierron-Darbonne, presidente del Grupo Planasa.

En el documento de 2017, vuelve a ponerse de manifiesto la enorme importancia que las pymes tienen en el continente, ya que suponen dos tercios del empleo total y en torno al 60% del valor de la economía. “Nuestro valor surge a través de un enfoque directo hacia aportar bienestar a la sociedad e innovar para conseguirlo. En Planasa anualmente invertimos en torno al 4% de nuestra facturación para seguir ofreciendo productos y servicios mejores”, ha asegurado Pierron-Darbonne.

Este *modus operandi* le ha permitido a Planasa ser una de las diez empresas españolas que repiten presencia en el informe. En total, este año 2017 figuran 70 empresas nacionales, por 75 el año pasado. El sector de la alimentación y bebidas sigue siendo el que goza de mayor protagonismo.

Planasa lleva más de 40 años trabajando en el sector hortofrutícola a través de tres áreas de negocio: innovación varietal (con programas de berries, frutal y hortícolas), suministro de material vegetal a agricultores y agroalimentación (producción y comercialización de productos vegetales frescos).

Entre otras, la compañía es actualmente entre otras, líder mundial en comercialización de endibias y líder en la obtención y mejora de productos (variedades de fresa, frambuesa y arándano).

Planasa tuvo en 2016 más de 2.080 empleados directos y una facturación de 106,1 millones de euros ♦



Littovir[®] Spexit[®] Helicovex[®]

Control biológico de orugas

FIABLES: Altas eficacias

SEGUROS: Sin residuos

COMPATIBLES: 100% inocuos para fauna auxiliar

Bosch y Bayer desarrollan una tecnología que elimina las malas hierbas del campo de forma sostenible. Usando sensores de cámara, la nueva fórmula inteligente diferencia entre cultivos y malas hierbas.

A medida que crece la población mundial, la cantidad de tierras de cultivo disponibles per cápita está disminuyendo. Según las predicciones hechas por la Organización de las Naciones Unidas para la Agricultura y la Alimentación (FAO), los agricultores tendrán que alcanzar, en 2050, de manera sostenible, un rendimiento mayor de sus cosechas, alrededor del 50%, para alimentar a la población mundial.

Para que esta ecuación funcione en el futuro, la agricultura requerirá de protección de cultivos e innovación técnica. Ambos tienen que ser lo más ecológico posible. Para que esto se convierta en realidad, Bosch y Bayer han unido sus fuerzas. Como parte de una asociación de investigación de tres años, ambas compañías desarrollarán una tecnología de fumigación inteligente que hará que el uso de pesticidas sea más eficiente. “La fumigación inteligente limpia los campos de malas hierbas de manera sostenible. Esto protege los rendimientos mientras se cuida del medio ambiente”, ha asegurado Markus Heyn, miembro del Consejo de Administración de Bosch.

El concepto de la investigación será presentado en la Feria Agri-technica de este año en Hannover (Alemania).

En las explotaciones agrícolas, los cultivos como el maíz y el trigo compiten con las malas hierbas por el agua, los nutrientes y un lugar al sol. El resultado: cosechas cada vez más pobres. Con objeto de combatir eficazmente estas plantas indeseables, el uso a gran escala de herbicidas suele ser actualmente el único remedio, aunque las malas hierbas no siempre crecen uniformemente en todo el campo. El resultado es que los cultivos y los suelos fértiles también son fumigados con pesticidas, lo que resulta perjudicial para el medio ambiente.



Bosch y Bayer aplican una tecnología de fumigación inteligente.

“Junto con Bosch, queremos abrir nuevos caminos combinando diferentes tecnologías. Nuestro objetivo es que los herbicidas sólo se usen donde realmente se necesiten”, ha apuntado Tobias Menne, director de Agricultura Digital de Bayer. Especialmente en la primera fase de su crecimiento, las malas hierbas son difíciles de identificar. Utilizando sensores de cámara, la nueva tecnología inteligente de fumigación es capaz de diferenciar entre cultivos y malas hierbas y utiliza una tecnología especial para atacar las malas hierbas con herbicidas, reduciendo así el impacto ambiental. “Con la fumigación inteligente, estamos llevando más inteligencia a los campos”, ha apuntado Johannes-Jörg Rüger, jefe de la unidad de Vehículos Comerciales y Off-Road de Bosch. Lo que lo distingue en el mercado de los sistemas anteriores es que aquéllos sólo proporcionan “detección verde”, pero no pueden distinguir entre cultivos y malas hierbas.

Así es como funciona: antes de que los agricultores lleguen a sus campos de cultivo, un “administrador de campo” digital les ayuda a evaluar la situación en el campo y recomienda el mejor momento para tratar las malas hierbas. En una misma pasada, la maleza se identifica con precisión y el herbicida se pulveriza en un solo proceso a medida que la máquina fumigadora cruza el campo. Múltiples cámaras repartidas por todo el ancho del tubo pulverizador van tomando una serie continua de imágenes, identificando las diferentes malas hierbas y permitiendo definir el tratamiento óptimo. Mientras la máquina avanza por el campo, el herbicida se pulveriza en la cantidad y mezcla requeridas usando los apropiados parámetros de aplicación. Mientras que las malas hierbas relevantes son identificadas y fumigadas, las áreas sin maleza permanecen intactas. Todo esto ocurre a la velocidad de la luz, en cuestión de milisegundos.

“La fumigación inteligente es un salto cualitativo en la lucha contra las malas hierbas”, dice Björn Kiepe, jefe de agronomía en la unidad de Agricultura Digital de Bayer. “Estamos combinando la moderna tecnología de identificación de malas hierbas con la capacidad de aplicar diferentes sustancias activas según cada situación. Este proceso es muy preciso, con una resolución espacial por debajo de un metro. Esto hará aún más fácil que los agricultores practiquen la protección sostenible de los cultivos”. Lo más importante es que el sistema tiene en cuenta los pretratamientos, la interacción de diferentes sustancias activas y el mejor grado de eficacia posible de los herbicidas utilizados para evitar que las malas hierbas desarrollen algún tipo de resistencia.

Las principales áreas en las que se enfoca la investigación de Bosch son la tecnología de sensores altamente efectiva, los procedimientos de análisis inteligentes y el



La nueva tecnología será muy ventajosa para la agricultura.

sistema de pulverización selectiva. En su colaboración con Bosch, Bayer está aplicando la experiencia que ha adquirido en los campos de los sistemas de información geográfica

(GIS) –con el desarrollo de algoritmos como base para tomar decisiones agronómicas–, protección integrada de cultivos, tecnología de fórmulas y tecnología de aplicación ♦

soluciones que optimizan el rendimiento en berries

- codasal plus 2000
- codahort
- codamin radicular
- codasting
- codahumus 20
- codasal berries
- fruitmax 10
- numatric
- numamix

coda
su marca de referencia



www.coda-agri.com



Morera & Vallejo obtiene el premio Andalucía Excelente 2017. Se reconoce la labor de la firma en el marco de la inserción laboral y el mantenimiento del empleo en la categoría de RSC.

Morera & Vallejo Industrial, integrada por las marcas Plastimer y Macresur, ha recibido el premio Andalucía Excelente 2017 en la categoría de RSC en el transcurso de una cena de gala celebrada en el Hotel Alfonso XIII de Sevilla.

La división industrial de Grupo Morera & Vallejo recibe este reconocimiento por su labor en el marco de la inserción laboral y el mantenimiento del empleo, además de por su ayuda social al incluir como valor añadido a sus productos una póliza de seguros de daños para los invernaderos, que supuso la cobertura de muchas cubiertas de sus clientes destruidas por el fuerte temporal de granizo que azotó un área andaluza hace unos años.



El presidente de Morera & Vallejo.

Los premios Andalucía Excelente llevan varios años reconociendo, fomentando y difundiendo la excelencia en el tejido empresarial andaluz como compromiso y obliga-

ción de las entidades, destacando aquellas que apuestan decididamente por da lo mejor de sí mismas, ofreciendo productos y servicios más competitivos ♦

V I V E R O S fresancho



ENTECC[®]

SOLUB

Fertirrigación eficiente y de calidad



El arándano tiene mucha más afinidad por el nitrógeno en forma de amonio que en forma de nitrato. Los abonos ENTEC[®] aseguran la disponibilidad del nitrógeno amoniacal durante más tiempo, lo cual nos permite mantener pH más ácidos en la rizosfera, con una mejora en el crecimiento vegetativo de la planta, un mayor número de entrenudos, un incremento del área foliar y una mayor longitud de los brotes, lo que conlleva a una mejor floración en la campaña siguiente.



+ Ventajas de los fertilizantes con tecnología ENTEC[®]

- Mejor aprovechamiento del nitrógeno
- Óptimo rendimiento de los cultivos
- Mejor floración y cuajado de los frutos
- Mejor calidad de las cosechas
- Disminución de la contaminación ambiental



EuroChem Agro Iberia, S.L.
Joan d'Austria 39-47
08005 Barcelona
Tel: 932 247 222
Fax: 932 259 291
www.eurochemagro.es

 **distrasa**

Tel. 670 670 558



**EUROCHEM
AGRO**

The Fertilizer Experts.

Freshuelva y AGQ colaboran en la celebración del Seminario Internacional de Arándanos en Huelva. El evento cruza por primera vez el Atlántico y tendrá lugar el próximo 9 de noviembre en Punta Umbría.

Los Seminarios Internacionales, organizados por AGQ y Blueberries Consulting, cruzarán por primera vez el Atlántico para convocar en Huelva a productores europeos, africanos y latinoamericanos, para visitar y conocer de una industria poseedora de alta tecnología y una importante labor en investigación científica y de desarrollo del arándano.

El 9º Seminario Internacional de Arándanos se realizará el 9 de noviembre en el Hotel Barceló Punta Umbría de Huelva y será la primera y más importante cita del sector, por la relevancia de los temas a tratar, por la investidura de los ponentes y por la vasta experiencia realizando estos encuentros de sus organizadores.

Freshuelva ha firmado un convenio de colaboración con AGQ

para la celebración de este seminario, merced al cual las empresas asociadas también tendrán ventajas.

Entre otros, intervendrán Antonio Lobato, ingeniero agrónomo; Iván Frutos, consultor internacional corporativo; Gonzalo Allendes, ingeniero agrónomo; Bruno Defilippi, ingeniero agrónomo INIA Chile; y Jorge Retamales, ingeniero agrónomo e investigador de la Universidad de Talca.

Será un momento clave para analizar y definir el presente y futuro del sector, porque muchos países se han integrado a la producción de arándanos y porque la demanda de arándanos crece exponencialmente en el mundo. Las propiedades antioxidantes de su fruto lo instalan día a día en un lugar de privilegio en

la dieta humana, universalizando su consumo.

En 2017 este evento comenzó el 8 de junio en Méjico con el 6º Seminario Internacional 'Industria del arándano en México: Nuevos desafíos, nuevas oportunidades', realizado en el Hotel Hyatt Regency Andares de Guadalajara, que constituyó un gran reencuentro con los productores mexicanos.

El 7º Seminario Internacional se hizo el 13 de junio, en el JW Marriott de Lima, Perú, bajo el lema de 'Perú y la industria del arándano: Definiendo estrategias para el acceso a nuevos mercados'; mientras el 8º Seminario Internacional se realizó en el Hotel Sheraton de Tucumán, Argentina, donde nunca se había hecho un encuentro de productores ♦

NUEVA SERIE T5 UN MODELO PARA CADA NECESIDAD



www.newholland.es



- **Transmisiones.** Amplia selección. 12x12, 20x20, 24x24, 40x40
- **Capacidad de Giro.** Eje SuperSteer. 76° de giro. Exclusivo de New Holland
- **Gran versatilidad.** Elevador delantero y pala frontal.
- **Sistema hidráulico.** Doble productividad con capacidad de elevación de 4.400 kg.
- **Potencia.** Hasta 110 CV con motor silencioso y bajo consumo
- **Máxima comodidad.** Cabina VisionView con visibilidad panorámica

NUEVA SERIE T5. EL TRACTOR MÁS VERSÁTIL

Descubre más ventajas en:
Newtrac

Concesionario en Huelva
Pol. Tartessos, C. A Nave 308. Huelva
(frente a Celulosa)
959 35 66 87 / 619 94 14 96 / 619 83 63 87
info@newtrac.es



AgroBank

COMPARTIMOS HORIZONTES

En CaixaBank queremos reafirmar nuestro compromiso con el sector agrario. Para ello, hemos especializado **578 oficinas AgroBank** en todo el país, formando a sus empleados para que puedan ofrecer apoyo y asesoramiento a los profesionales del sector.

www.CaixaBank.es/agrobank



NRI: 1386-2016/09681

El sector de los frutos rojos avanza en sostenibilidad para seguir protegiendo Doñana. SAI Platform (Iniciativa por una Agricultura Sostenible) presenta el proyecto Ferdoñana para el consumo sostenible de agua.

Ferdoñana, iniciativa de SAI Platform, es un proyecto colaborativo a varios años destinado a lograr un consumo sostenible de agua gracias a un riego más eficiente aplicado en la máxima superficie posible de fincas de frutos rojos del entorno de Doñana, mejorando en algunos casos las prácticas actuales hacia un uso optimizado del agua.

Con este proyecto, presentado al sector en la Comunidad de Regantes de Palos de la Frontera en un acto en el que intervino el gerente de Freshuelva, Rafael Domínguez; Ferdoñana pretende aportar una contribución significativa hacia la sostenibilidad de los volúmenes de agua extraídos para el cultivo de los frutos rojos:

Los objetivos de esta iniciativa son propiciar el aumento de la



El sector busca seguir protegiendo Doñana.

disponibilidad de agua en la zona; una reducción de la contaminación proveniente de la lixiviación de fertilizantes; un aumento de la rentabilidad de las fincas y de la competitividad de la economía local; una

reducción del riesgo relacionado con la situación del agua en Doñana; y una mayor sensibilización de los consumidores sobre los esfuerzos que hacen los agricultores para lograr un uso eficiente del agua ♦

*En fitosanitarios
tenemos la palabra*





Luna
SENSATION

¡Vive la Vida!

Y tus fresas también



- **Controlando el oídio y la botritis**
- **Alargando su vida útil después de la recolección**

Freshuelva resuelve con la Junta dudas sobre la nueva normativa de fondos operativos.

El gerente, Rafael Domínguez, mantiene un encuentro con la directora general de Ayudas Directas y Mercados de la Administración andaluza, Ángeles Arquero.

El gerente de Freshuelva, Rafael Domínguez, ha mantenido un encuentro con la directora general de Ayudas Directas y de Mercados de la Consejería de Agricultura, Pesca y Desarrollo Rural de la Junta de Andalucía, Ángeles Arquero Coloma, en el que ha trasladado las dudas e inquietudes de las organizaciones de productores asociadas relacionadas con la nueva normativa de fondos operativos.

La reunión, que transcurrió en un ambiente distendido, sirvió para resolver diversos temas relacionados con la mecánica de los fondos operativos y cuestiones de importancia relacionadas con las licencias de obras, formación y medidas medioambientales, como las de la producción

La normativa de fondos operativos preocupa al sector.



integrada, que se ejecutan en estos programas operativos.

En dicho encuentro, además de la directora general de Ayudas

Directas y Mercados y el gerente de Freshuelva, Rafael Domínguez, estuvieron presentes técnicos de ambas instituciones ♦



ALQUILER DE TRACTORES SIN CONDUCTOR

LIDERES EN ALQUILER SIN CONDUCTOR

NUEVA DELEGACIÓN EN SEVILLA

T: 609 914 027



Alquiler de Tractores y Cubas S.L.
Parque Huelva Empresarial. Parcela 12-6. Huelva
T: 625 444 139 / 666 369 895
info@altrac.es • www.altrac.es

MÁS DE 100 TRACTORES A SU SERVICIO
TRACTORES DESDE 60 A 400 CV
GARANTÍA DE AVERÍAS Y MECÁNICA

SERVICIO TALLER
10 CUBAS DE RIEGO
REVISIÓN Y SEGUROS VIGENTES



www.diphuelva.es/huelvaempresa

C/ Cardenal Cisneros, 8 bajo 21003 Huelva. Telf. 959 49 47 11

Freshuelva participa en unas jornadas que analiza los retos del sector agroalimentario en la Unión Europea. Se aboga por evitar futuras disminuciones presupuestarias en financiación.

El gerente de Freshuelva, Rafael Domínguez, ha participado en la jornada 'Retos del sector agroalimentario de la Unión Europea', celebrada en Sevilla, y que ha contado con la participación del secretario general del Ministerio de Agricultura, Carlos Cabanas; la eurodiputada del PSOE Clara Aguilera y el consejero de Agricultura, Rodrigo Sánchez Haro.

La eurodiputada del PSOE Clara Aguilera ha señalado que el Grupo de la Alianza Progresista de los Socialistas y Demócratas en el Parlamento Europeo se ha puesto como objetivo "fortalecer" la Política Agraria Común (PAC) de la Unión Europea (UE), así como "evitar" futuras disminuciones presupuestarias en su financiación, reconociendo "cierta incertidumbre" sobre la financiación futura de esta PAC, que actualmente

"absorbe el 40 por ciento de la dotación presupuestaria de la UE".

"Queremos conocer la opinión de todos los eslabones del sector agroalimentario como pueden ser producción, comercialización, cooperativas, minoristas, consumidores, Organizaciones No Gubernamentales (ONG) y así realizar una mejor reflexión sobre retos que se plantean en el marco de la PAC", ha abundado Aguilera.

Por su parte, el consejero de Agricultura, Rodrigo Sánchez Haro, ha subrayado la importancia de que "es necesario prorrogar la PAC actual y ampliar el marco hasta 2024, ante el período de incertidumbre que ha generado el Brexit". De esta forma, la nueva política europea comenzaría a aplicarse a partir de 2025.

Sánchez Haro ha afirmado que la ampliación de la PAC debería

conllevar "una aportación adicional de presupuesto", ya que no contar con este estado miembro implicaría una reducción inicial del presupuesto de la PAC de entre 3.600 y 3.900 millones de euros.

De otro lado, el secretario general de Agricultura, Carlos Cabanas, ha reseñado la importancia "de debatir los retos del sector agroalimentario" y ha reseñado en la importancia de "mantener" esa PAC para "garantizar" los actuales niveles de producción. "Queremos que siga estando vigente el artículo 39 del Tratado de Funcionamiento de la Unión Europea (TFUE) que regula la PAC, pues tenemos que seguir produciendo a precios razonables y es fundamental contar con una agricultura y una PAC fuerte que nos permita mantener ese tejido social en nuestras zonas rurales" ♦



VIVEROS CAMPIÑAS

www.viveroscampinas.com



PLANTA DE FRESA
STRAWBERRY PLANTS



CALIDAD Y SEGURIDAD PARA SU NEGOCIO
QUALITY AND SAFETY FOR YOUR BUSINESS



PLANTA DE FRAMBUESA
RASPBERRY PLANTS



PLANTA DE FRESA EN MACETA
STRAWBERRY PLANTS IN POTS



Deepfield® Connect Strawberry Monitoring: Su nuevo compañero.

www.deepfield-robotics.com

Asegure su cosecha y mejore su producción:

- Optimizando su sistema de riego
- Controlando el riesgo de enfermedades
- Controlando el riesgo de heladas

Sencillo de instalar y fácil de usar
Conéctese con sus cultivos cuándo
y dónde quiera



Sea el primero
en conseguirlo
a un precio increíble
desde
319€
al año



BOSCH

Innovación para tu vida

Bayer presenta en Huelva Movento Gold para hacer frente al pulgón y tarsonemidos en la fresa. Productores y técnicos agrícolas relacionados con el sector fresero de la provincia Huelva acuden al evento.

La Escuela Técnica Superior de Ingeniería de la Universidad de Huelva ha sido el recinto elegido por la multinacional Bayer para presentar un nuevo producto, Movento Gold, para fresa, un elemento conocido ya en la provincia de Huelva pues estaba disponible en su versión para cítricos, según informa *agrodariohuelva.es*.

Productores y técnicos agrícolas relacionados con el sector fresero de Huelva se han congregado en el recinto universitario para conocer los detalles de la eficacia de este producto que, además, ha contado con una exposición científica sobre tarsonemidos a cargo del investigador del Laboratorio de Sanidad Vegetal de la Junta de Andalucía, Pablo Alvarado.

La presentación del acto y del investigador ha sido a cargo de Miguel Ángel Sanz Mañó, coordinador Marketing Operativo Sur, quien ha comenzado subrayando que se ha elegido la Universidad de Huelva para la ocasión con el objetivo de remarcar el carácter innovador e investigador de Bayer. También ha aprovechado el acto para avanzar que Bayer tiene ya una completa y variada gama de productos biológicos y de residuo cero compatibles con las producciones ecológicas, así como Sonata para oidio, éstas son

parte de las novedades que se irán dando a conocer en las próximas semanas. Sin olvidar la gama química clásica que es más conocida.

Los detalles técnicos de Movento Gold para fresa los dieron Jordi Fullana Sirvent, técnico de Marketing para productores de vegetales de Bayer; y Josep Ignasi Izquierdo Casas, responsable en Desarrollo de Insecticidas de Bayer.

Los asistentes tuvieron la oportunidad de aclarar todo tipo de dudas o intercambiar experiencias con los ponentes durante la cita tanto en lo relacionado con tarsonemidos y Movento Gold.

Movento Gold actúa sobre la plaga objetivo principalmente vía ingestión. Por tanto, la eficacia biológica depende de la penetración de la sustancia activa en los tejidos de las hojas y de la translocación dentro de la planta. La penetración y la sistemía y, en consecuencia, la eficacia, pueden verse reducidas si las aplicaciones se realizan durante periodos de estrés fisiológico del cultivo (por ejemplo, por bajas temperaturas o sequía) o cuando las plantas no están en crecimiento activo. Es por ello que Movento Gold actúa mejor si se aplica al follaje verde en crecimiento y a las ramas jóvenes. Además, una pulverización

de calidad favorece una distribución óptima del ingrediente activo.

Se recomienda aplicar el producto solo, evitando mezclas en tanque con otros productos. Gracias a su modo de acción diferenciado, el uso de spirotetramat no presenta resistencia cruzada con insecticidas convencionales (neonicotinoides, organofosforados, carbamatos y piretroides), por lo que está especialmente indicado contra plagas resistentes a este tipo de insecticidas y es recomendable su inclusión en programas de prevención de resistencias a los mismos.

Por su parte, Alvarado ofreció una clase magistral sobre tarsonemidos. Entre otras cuestiones ha llamado la atención sobre el hecho de que son muy resistentes al frío (capaces de sobrevivir durante una larga temporada por debajo de 8°C) y, sin embargo, son sensibles al calor, al no soportar altas temperaturas.

Otra de las complicaciones para localizar estas plagas es que son invisibles a simple vista y sólo se pueden identificar con la ayuda de elementos mecánicos, esto hace que el muestreo sea laborioso. La novedad es que ya existe la posibilidad de realizar una analítica de ADN a tiempo real, aunque para ello siga siendo necesario el muestreo ♦

agrodariohuelva

www.agrodariohuelva.es

ad
huelva

facebook.com/agrodariohuelva
twitter/agrodhuelva

Primer portal de información agrícola,

ganadera y pesquera de la provincia.





Welfrio Spain *el camino más inteligente*

Una empresa con mucho camino por delante

Welfrio Spain, S.L. es una empresa de logística de reciente creación con una filosofía empresarial basada en un afán de superación que nos permite satisfacer de lleno las necesidades de nuestros clientes y exceder sus expectativas con un servicio de calidad, competitivo, económicamente eficiente y respetuoso con el medio ambiente.

A company with a long road ahead

Welfrio Spain, S.L. is a recently established logistics company, our philosophy is based on a desire to excel. We fully meet the needs of our customers and exceed their expectations with high-quality, competitive, cost-effective and environmentally friendly service.



Fresas de Europa pone en marcha la campaña “Cinco razones para tomar fresa”. Sus nutrientes, versatilidad en la cocina y en el consumo y su sabor son algunos de los motivos que la hacen irresistible.



El prescriptor de Fresas de Europa, Manuel Carrasco.

Pensar en la fresa es imaginar platos llenos de color, sabor y aroma. En batidos, en postres, frescas, etc. La fresa es de esa clase de frutas que está deliciosa de cualquier forma que se ingiera, pero, si necesitas más motivos para consumirlas, la campaña Fresas de Europa ofrece cinco buenas razones con las que caer rendido a la fresa.

La primera razón es por su composición nutricional. La fresa es una fuente natural de fibra, fuente de vitamina C y rica en polifenoles. 100 gramos de fresas proporcionan un 75% de la ingesta diaria de referencia para vitamina C.

Además, la fibra contribuye al funcionamiento normal del intestino. La vitamina C y los polifenoles contribuyen a la protección de las células frente al daño oxidativo.

La segunda de las razones es por su versatilidad en la cocina. Como postre, como guarnición, en ensalada, batidos, zumos o helados. Sea cual sea la forma de preparación, esta fruta ofrece multitud de posibilidades culi-

narias y marida a la perfección tanto en platos calientes como fríos.

Pese a las múltiples combinaciones que presenta, las fresas son de los pocos alimentos que conservan su naturalidad. Las consumimos en estado natural, frescas, tal y como las recolectamos del campo, de modo que mantienen intactas todas sus propiedades nutricionales. Las fresas potencian un amplio potencial en la cocina en cuanto a colorido, sabor y textura, siendo el ingrediente perfecto para elaborar platos atractivos, sabrosos y naturales de los que disfrutar con poco esfuerzo.

El sabor es la tercera razón. El sabor de la fresa es tan agradable al gusto que sirve constantemente como fuente de inspiración para la elaboración de multitud de productos: pasta dentífrica, enjuagues bucales, jarabes y medicamentos infantiles, chicles y gominolas. También su aroma es tan reconocible que el universo de la cosmética se ha inspirado en ellas para elaborar colonias, pintalabios,

vaselinas, geles y cremas, tanto faciales como corporales.

La fresa es una fruta festiva. Por su forma, su color y su sabor, esta fruta se ha asociado tradicionalmente a momentos de placer, de relax o de celebración, y a atributos como el romanticismo, la exquisitez o la pasión. Todo ello ha hecho posible que las fresas se hayan ganado un lugar privilegiado en la cultura mediterránea y europea, estando presentes en muchos de los momentos especiales de la vida y facilitando la cultura de vivir para disfrutar.

La quinta razón es que las fresas están listas para consumir a cualquier hora. Para desayunar, como snack, en el postre, en la merienda o en la cena. Da igual el momento en el que nos encontremos, son un ingrediente que sabe bien a cualquier hora del día y en cualquier situación. Bien solas o acompañadas, las fresas permiten crear multitud de combinaciones o comerlas de forma natural, tal y como se recolectan del campo ♦

ALTA TECNOLOGÍA PARA EL CULTIVO DE LA FRESA

Aceramite

Vacciplant
Max

Deltagri

Consist

 **Arysta**
LifeScience

Publicado el Reglamento Específico de producción integrada de arándano, frambuesa y mora. También se autoriza la utilización de Pirimicarb 50% para el control integrado de pulgones en fresa.

La Consejería de Agricultura, Pesca y Desarrollo Rural de la Junta de Andalucía ha publicado en el Boletín Oficial de la Junta de Andalucía (BOJA) el Reglamento Específico de Producción Integrada de Andalucía de arándanos, frambuesas y mora, que entró en vigor a partir del 26 de septiembre.

El nuevo reglamento introduce el conjunto de prácticas obligatorias, prohibidas y recomendadas para cada una de las labores que se llevan a cabo durante todo el ciclo del cultivo de los frutos rojos. El cumplimiento de estas prácticas permitirá obtener la certificación para poder usar el logotipo de calidad de Producción Integrada de Andalucía.

Esta normativa técnica, que se centra en los arándanos, frambuesas y moras, complementa al Reglamento

de Producción Integrada de fresa, que fue publicado en el BOJA el 9 de julio de 2013.

De esta forma, queda cubierta la posibilidad de que todos los cultivos denominados berries de Andalucía puedan acogerse a este sistema productivo, que tiene en cuenta las nuevas demandas de la sociedad en cuanto a protección del medio ambiente, salud y calidad.

La superficie en Producción Integrada en Andalucía alcanza actualmente más de 543.000 hectáreas cultivadas. Las provincias que cuentan con mayor superficie son Sevilla, Jaén y Granada en ese orden, agrupando en el total de Andalucía más de 53.000 productores. Por lo que se refiere al cultivo de fresa, ocupa actualmente 4.700 hectáreas, lo que supone un 64% de la super-

ficie cultivada total y ubicadas en la provincia de Huelva.

Por otra parte, se ha autorizado provisionalmente la utilización de los productos formulados a base de la sustancia activa Pirimicarb 50% [WG] P/P para el control integrado de pulgones (*Aphis gossypii*, *Aphis forbesi*, *Myzus persicae*, *Macrosiphum euphorbiae*, *Chaetosiphon fragaefolii*, *Acyrtosiphon rogersii*) en fresa, dentro de la estrategia de Control Integrado del Reglamento Específico de Producción Integrada de fresa, con la restricción de realizar su aplicación al menos dos semanas antes de las sueltas de *Aphidius colemani*.

En su utilización deberán tenerse en cuenta los condicionamientos contemplados en las correspondientes hojas del Registro para dicha materia activa ♦



RIO ERESMA
viveros

*Campos
de fresa
por siempre*

VIVEROS RÍO ERESMA, S.L.
Paraje Quintanas sn
40280 Navalmanzano (Segovia)
Tel.: 921 575 195, Fax: 921 575 349
viveros@rioeresma.com

www.rioeresma.com

MILBEKNÖCK®



**¡NUEVO REGISTRO
EN FRAMBUESA
Y ARÁNDANO!**



Los frutos rojos, ingredientes que no pueden faltar para cuidar tu cerebro.

Pueden reducir la inflamación cerebral, el efecto de neurotoxinas y promover la función cognitiva, el aprendizaje y la memoria.

Lo que comemos influye grandemente en nuestro cuerpo, no sólo condicionando el peso corporal y el aspecto físico que tenemos, sino también haciendo lo propio con nuestros sentimientos, las emociones, el rendimiento físico e intelectual y mucho más. Por ello, para lograr una mente en forma es fundamental comer más sano y, entre otros alimentos, los frutos rojos no deben faltar en tus platos si quieres cuidar tu cerebro.

Las frutos rojos en general, dentro de los cuales se encuentran frambuesas, arándanos, moras, fresas, son alimentos colmados de antioxidantes dentro de los cuáles destacan los flavonoides.

Estas sustancias se vinculan a mejor salud cerebral en general ya que pueden reducir la inflamación del cere-



Los frutos rojos también cuidan nuestro cerebro.

bro, el efecto de neurotoxinas y promover la función cognitiva, el aprendizaje y la memoria, según señala un estudio publicado en Genes & Nutrition.

Por esta razón, incluir berries junto a otras frutas y verduras en nuestra dieta habitual es siempre recomendable para proteger la salud cerebral ♦



 CTB

TRANSPORTE
NACIONAL E INTERNACIONAL
EN FRIGORÍFICO



QUÍMICOS



HIDROCARBUROS



FRÍO



RESIDUOS

Tlfn. de atención al cliente
959 363 814

Tlfn. de atención 24 horas
616 982 769

Carretera Niebla-Bonares Km 1'5,
Apto. 13 - 21840 Niebla - Huelva
info@ctbcargo.com - www.ctbcargo.com

Su empresa
necesita a
alguien que le
ayuda a entender
que los
negocios
difíciles pueden
ser fáciles.

Expertos en hacer fácil lo difícil.

SOLUNION es el socio que necesita para desarrollar su actividad comercial con total tranquilidad. Somos expertos en seguros de crédito, podemos asesorarle y ayudarle a minimizar sus riesgos. Conocemos el mercado y sus cambios. Tenemos información precisa sobre más de 40 millones de empresas de todo el mundo gracias a nuestra red internacional de analistas de riesgos. Un líder internacional, con presencia en más de 50 países, que le asegura frente a todo tipo de impagos, dándole la confianza y seguridad que su empresa necesita para crecer en cualquier mercado.

915813400
solunion.es



 solunion

Expertos en Seguros de Crédito

Las pepitas contienen el 81% de los antioxidantes de la fresa. Investigadores del IFAPA y varias universidades han demostrado que el aquenio, es decir, las pepitas, es la parte que más beneficia a nuestra salud.



Las pepitas de la fresa son muy beneficiosas.

Científicos del Instituto Andaluz de Investigación y Formación Agraria, Pesquera, Alimentaria y de la Producción Ecológica (Ifapa), en colaboración con las universidades de Vigo (Campus de Ourense) y de la Marche (Italia), han demostrado que el aquenio, es decir, las pepitas de la fresa, contiene la mayor cantidad de antioxidantes de esta fruta. En concreto, un 81% del total.

Según la Fundación Descubre, estos compuestos se relacionan con una reducción del estrés oxidativo, implicado en los procesos de envejecimiento y muerte celular.

El aquenio constituye el 7,5% del peso seco de la fruta de la fresa. Por ello, resulta «aún más llamativo» que, pese a su tamaño, las pepitas contengan este poder antioxidante, según la investigadora del área de Genómica y Biotecnología del Centro Ifapa de Churriana (Málaga) María Teresa Ariza.

Los científicos han llegado a estos resultados a través de un proceso de simulación de una digestión realizado en laboratorio, lo que les ha permitido cuantificar los antioxidantes de aquenio y fresa que se liberan

en el estómago e intestino. «Se ha realizado un estudio de bioaccesibilidad para comprobar los componentes que estos productos desprenden en el estómago, y por otro lado, de biodisponibilidad, para conocer cuáles de éstos podrían pasar al torrente sanguíneo», explica Ariza.

Concretamente, los compuestos antioxidantes analizados han sido fundamentalmente fenoles, flavonoides y antocianos. «Estos son algunos de los tipos de antioxidantes que se han medido, aunque la fresa contiene más», aclara la investigadora del Ifapa. La metodología empleada para llegar a estas conclusiones, publicadas en la revista 'International Journal of Molecular Sciences', hace referencia al proceso de simulación de una digestión 'in vitro'.

Estudios anteriores han asociado el consumo de fresas con mejoras sobre la salud, como la prevención de la inflamación vascular, el estrés oxidativo, enfermedades cardiovasculares, diabetes, cáncer u obesidad. «Estas propiedades ya se les atribuían a la fresa, pero no a sus aquenios, lo que aporta un nuevo valor añadido al fruto», asegura María

Teresa Ariza. La finalidad de este nuevo trabajo es destacar la importancia de la fresa en su conjunto, como un alimento saludable.

Asimismo, se pone de manifiesto el valor del aquenio como producto biosaludable por sí mismo. Actualmente, durante el periodo de recolección hay productos finales de campaña que no se recogen o alcanzan precios muy bajos. «Con la valoración del aquenio, este podría tener una salida comercial en la industria de procesado como un subproducto de interés», afirma.

Esta investigación -financiada y apoyada por el Ifapa, con la colaboración del Instituto Nacional de Investigación y Tecnología Agraria y Alimentaria (INIA) del Ministerio de Economía y Competitividad; del Fondo Europeo de Desarrollo Regional (FEDE); y del Fondo Social Europeo (FSE)- contempla dos fases posteriores. En la primera, se determinará si los antioxidantes liberados en el organismo son capaces de cumplir la actividad que se le atribuye. El siguiente paso se centrará en la función antioxidante de aquenios y fresas en células procedentes del hígado ♦



NUEVA VARIEDAD
San Rafael



VIVEROS
CALIFORNIA



MEDINA
grupo

El consumo de fresas y arándanos previene las enfermedades cardiovasculares. Ayudan a mantener fluido el riego sanguíneo y son esenciales en una alimentación adecuada con la que mantener una vida sana.

El consumo de fresas y arándanos ayuda a prevenir las enfermedades cardiovasculares (ECV). Las patologías cardíacas son la primera causa de muerte entre las mujeres españolas y europeas: una de cada cuatro padecerá una de esas patologías a lo largo de su vida, según la Sociedad Española de Cardiología (SEC).

Los malos hábitos de vida, el tabaquismo, la obesidad o el sedentarismo son factores de riesgo para la salud de nuestro corazón. Las enfermedades cardiovasculares provocan en nuestro país 10 veces más muertes que el cáncer de mama.

“Las mujeres deberíamos acudir antes al médico para prevenir las enfermedades del corazón, para diagnosticarlas a tiempo”, explica Jessica Roa, cardióloga del Hospital

Juan Ramón Jiménez. Y es que, antes de la menopausia, las hormonas sexuales femeninas protegen a la mujer de padecer enfermedades cardíacas, pero, con la bajada de estrógenos el riesgo se incrementa de manera considerable. “Todo ello tiene que ver también con hábitos de vida nocivos para la salud: la mala alimentación, el tabaquismo o el sedentarismo, que son factores de riesgo que, en el caso de la mujer, ha aumentado en los últimos años”, insiste la cardióloga Roa. La ECV afecta más a las mujeres que a los hombres: 52% de ellas frente a el 42% de ellos, lo que es debido a “hábitos de vida nada recomendables para la salud, como, por ejemplo, el tabaquismo. Las españolas fuman más que los hombres: 8 de cada 10 infartos se asocian al tabaco”.

Las fresas y arándanos protegen nuestro corazón, son antioxidantes y ayudan a mantener fluido el riego sanguíneo porque contienen atocianinas (flavonoides) que actúan contra las placas de ateroma que se forman en las arterias por exceso de colesterol LDL.

La onubense Victoria Perez, de 66 años, empezó con taquicardias a los 18 años. Fue el año pasado cuando comenzó a sentirse mal y tuvo que ser ingresada en el Hospital Juan Ramón Jiménez a causa de una insuficiencia cardíaca. “Comencé a sentirme mal, con dolor en el pecho, agotamiento y mareos”. Ahora intenta llevar una vida saludable: camina media hora todos los días y mantiene una alimentación adecuada, incorporando fresas y arándanos ♦

bonanza
artes gráficas

- / Folletos a Todo Color /
- / Carteles /
- / Impresos Comerciales /
- / Revistas /
- / Edición de Libros /
- / Impresión Digital /

Polígono Pavipresa, naves 8-9 Huelva T 959 229 661 • 959 220 151 - F 959 229 697 e-mail: presupuestos@agbonanza.es

Eco-Lex Gestión

Compliance Officer
Supervisor jurídico



NUEVO SERVICIO

Implantación del Plan de Prevención de Riesgos Penales en cooperativas y empresas

Le ofrecemos

SERVICIO DE CONSULTORÍA Y ASESORAMIENTO INTEGRAL para el proceso de implantación del Plan a través de nuestro departamento jurídico especializado: elaboración, seguimiento, supervisión, revisión, órgano de control y formación de los trabajadores.

MODELO PERSONALIZADO PARA SU EMPRESA O COOPERATIVA, verdaderamente adaptado a sus necesidades concretas.



Infórmese en los teléfonos 959095312-629551732, o en nuestra sede: Avenida de la Ría, 7, 5ª (Huelva).

www.ecolexgestiones.es



La inmensa labor de Abriendo Puertas

Son ya más de 12 años los que el Centro Especial de Empleo de la asociación Abriendo Puertas de Moguer lleva formando a alumnos con discapacidad intelectual que, gracias a su paso por esta entidad, aprenden un oficio y se insertan en la sociedad de la que forman parte. La labor de estos alumnos, además, es muy importante para el sector de los frutos rojos, fundamental en la localidad de Moguer, para el que, año tras año, desarrollan diferentes trabajos, gracias al apoyo de empresarios comprometidos y sensibilizados con este colectivo, que se encarga de la colocación del etiquetado en las tarrinas de los productos, bajo un estricto control de calidad. El desarrollo de esta actividad ha propiciado que en este centro haya ocho trabajadores fijos con discapacidad intelectual y/o física y otros cuatro trabajadores eventuales que se contratan durante los meses de más actividad empresarial.

Bienvenidos
a un mundo de
Producto, servicio
y todo ello rápido



Abonos líquidos a medida.

Conozca Gat

Somos fabricantes

Nuestra fábrica está situada estratégicamente en el corazón de la zona productora de berries más importante de Europa.

Los principales productores de berries ya confían en Gat Fertilizadores

Desde cooperativas a pequeñas explotaciones

Cada día más hectáreas de berries abonadas "a medida"

Confianza y asesoramiento

La mejor calidad de producto con el mejor servicio

Le servimos su fertilizante líquido en 24-48 h directamente en el cabezal de riego.

Más de 100 profesionales especializados a su servicio

Con un objetivo: Seguir siendo la compañía de referencia en el sector de los fertilizantes líquidos

- A la **vanguardia** en fertirrigación de berries.
- Controle CE, pH y concentración óptima con nuestro sistema de **soluciones Gat "A+B"**.
- **Laboratorio** propio para mayor control de calidad.
- Fertilizantes líquidos hechos **a la medida** de su agua de riego, suelo o sustrato, cultivo y variedad.
- Máxima **precisión** nutricional y **limpieza** de cintas de riego.
- Nuestro compromiso es su **éxito!** Investigación científica al servicio de su cultivo.



Cuna recompensa el reciclaje de cartón

La cooperativa Cuna de Platero de Moguer ha entregado a la asociación local Abriendo Puertas el dinero obtenido del reciclaje de cartón. En total, la entidad moguerense ha recibido 2.000 euros, que invertirá en los diferentes proyectos que tiene en marcha. Según ha explicado el director general de la cooperativa, Juan Báñez, esta colaboración “es una aportación más que impulsa el trabajo que desarrolla esta asociación para fomentar la integración laboral, formación y atención temprana de jóvenes con algún tipo de discapacidad que forman parte de Abriendo Puertas”. Cuna de Platero le entrega el beneficio que haya obtenido del reciclaje de cartón y si éste es inferior a los 2.000 euros completará la cantidad hasta llegar a esta cifra.



SERVICIO AGROVIP

Servicio Técnico Agronómico Nacional





Grufesa y Agromolinillo colaboran con un concierto a beneficio de Ánsares

Grufesa y Agromolinillo colaboran como patrocinadores de la puesta en escena de 'Del Rojo al Naranja', el primer espectáculo en solitario de la artista onubense, María Canea, que ofrecerá el 25 de noviembre a las 21.00 en el Gran Teatro de Huelva. La bailaora onubense María Vázquez Aguilar, conocida artísticamente como María Canea, ha visitado las instalaciones de Grufesa, firma de Moguer (Huelva) productora y comercializadora de berries, para promocionar e invitar a sus trabajadores al concierto solidario que ofrecerá el próximo 25 de noviembre a beneficio de Asociación Autismo Huelva Ánsares (Asociación de Padres y Amigos de Personas con Trastornos del Espectro Autista).



DISEÑO Y FABRICACIÓN DE MAQUINARIA PARA EL ENVASADO DE BERRIES

SOLUCIONES COMPACTAS

Equipo compacto diseñado para el pequeño y mediano productor que no quiere perder el control de su producto.

Basada en la metodología de trabajo de las modernas líneas industriales de envasado de arándanos.

Facilita la limpieza, permite la selección manual, incluye un calibrador de banda fácilmente intercambiable y dispone de un sistema de dosificación automático con pesaje electrónico de 4 cabezales independientes.

Pensado para instalaciones pequeñas e incluso para trabajar en el campo: dispone de una estructura robusta, ruedas para su desplazamiento

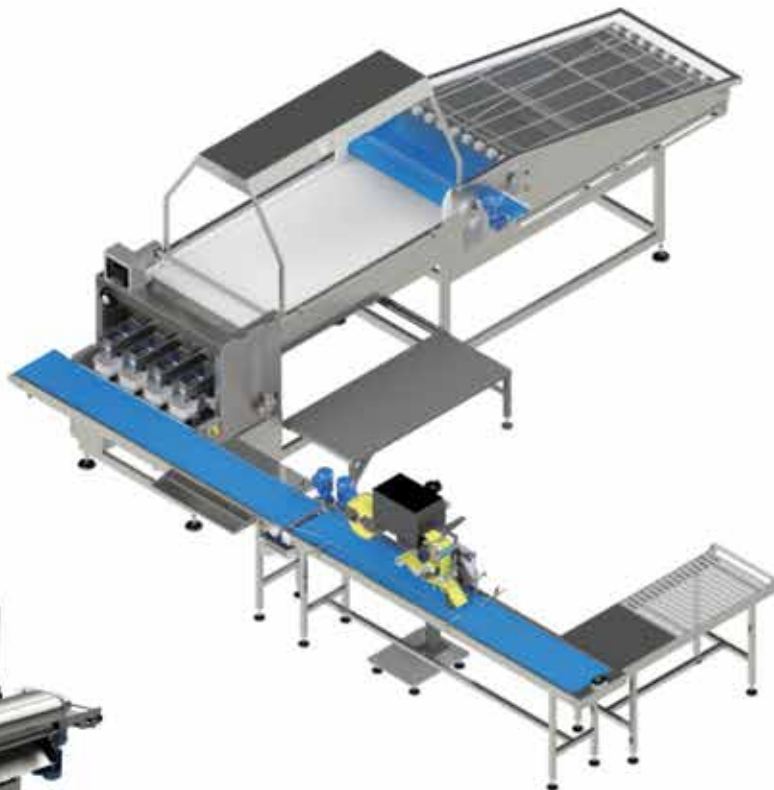

POSIBILIDAD DE AMPLIACIÓN

Totalmente adaptable en función del productor desde 2 cabezales, 4 cabezales, 4 + 6 cabezales, etc.

INTEGRACIÓN ÓPTICA

Además, permite ampliarse e integrarse con equipos de selección óptica



EQUIPO DE ETIQUETADO DE ENVASES SUPERIOR E INFERIOR

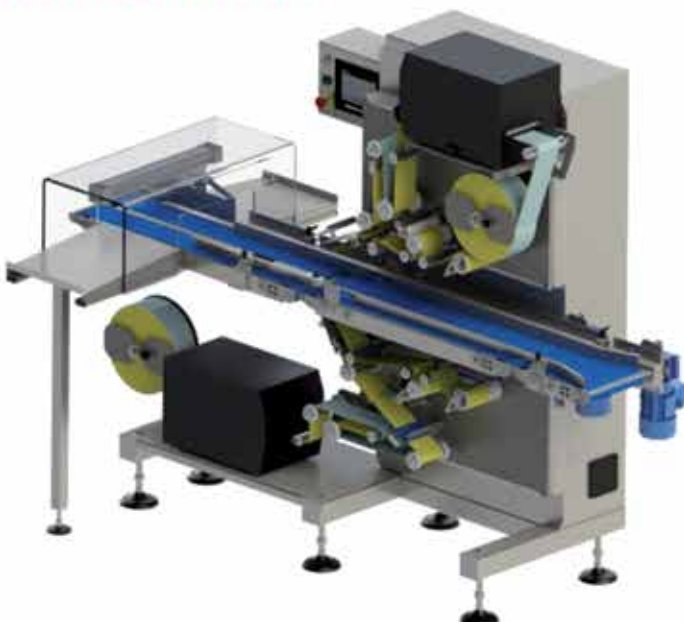

EQUIPO DE ETIQUETADO DE CAJAS APILADAS

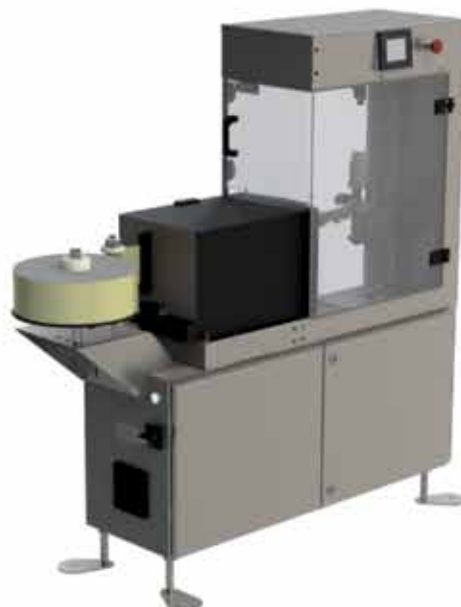

BERRYPRO
Simply integrated solutions

www.berrypro.eu
+34 959 871 814
info@berrypro.eu



Cuna cierra su Campamento de Inteligencia Emocional

La cooperativa Cuna de Platero ha clausurado el II Campamento de Inteligencia Emocional en el que ha participado un total de 72 niños de Moguer. La experiencia, totalmente innovadora, “nos permite seguir avanzando en el compromiso con nuestro entorno, en este caso el social y el medioambiental”, ha explicado el presidente de Cuna de Platero, José Manuel Márquez, “y en el crecimiento de nuestra Responsabilidad Social Corporativa (RSC)”. Esta iniciativa, que se ha celebrado durante cuatro semanas y en dos turnos de niños, cuenta con el apoyo de PPO Foundation y la colaboración del Ayuntamiento de Moguer. El Campamento de Inteligencia Emocional Cuna de Platero ha sentado las bases para que los menores descubran sus emociones básicas –alegría, tristeza, miedo, enfado, asco y sorpresa– y tengan herramientas para afrontar las tres más complicadas para ellos: el miedo, el enfado y la tristeza. Tras haber sido conscientes de las emociones y saber gestionárselas, los niños aprendieron la importancia de las relaciones sociales, a compartir sus emociones con los demás.

TRACTORES COMPACTOS. CONCESIONARIOS DE PRIMERA CATEGORÍA.

En John Deere estamos comprometidos con el éxito continuado de su negocio. Se trata de una actitud que no se limita a nuestros productos, sino que incluye a toda nuestra red de concesionarios. Todos y cada uno de sus mecánicos están formado por John Deere y conocen en profundidad los nuevos tractores 6M y 6RC.



JOHN DEERE



JOHN DEERE FINANCIAL

Facilidad, flexibilidad y diseño a medida

Estas son las características de la financiación que le ofrece John Deere Financial. Consulte en su concesionario nuestros programas de financiación personalizada. Con John Deere Financial siempre habrá una solución que se adapte a las necesidades de su negocio.

Esta literatura ha sido compilada para su uso mundial. Mientras incluye información general, imágenes y descripciones, algunas ilustraciones o textos pueden incluir ofertas de financiación, crédito, seguros, opciones y accesorios del producto no disponibles en todos los países. Para más información consulte al concesionario de su zona. John Deere se reserva el derecho de variar las especificaciones y diseño de los productos descritos en esta información sin previo aviso. La combinación de los colores verde y amarillo, o el logotipo del ciervo en movimiento y la marca nominativa John Deere son marcas registradas de Deere & Company.

4 AÑOS

0% TIN 0,61% TAE*



Para toda la gama de tractores con Protección Power Gard

*TAE: 0.61 % calculada para un importe principal del préstamo de 10.000 €. 4 años son pagos en septiembre y octubre de cada año empezando en septiembre de 2018. Máximo a financiar: 50% del PVP de la máquina. Fecha de formalización del préstamo octubre del 2017. Comisión de apertura financiada: 1.50% sobre el principal del préstamo (150 €).

Financiación ofrecida por John Deere Bank S. A. que actúa bajo el nombre comercial de John Deere Financiamiento. Sujeto a análisis y aprobación de crédito.

Oferta válida para tractores John Deere

nuevos que Incluyan Protección Power Gard. Oferta válida hasta 31 octubre de 2017. Consulte condiciones de venta en su concesionario.

La contratación de la Protección Power Gard de John Deere debe ir acompañada de forma obligatoria de un contrato de mantenimiento Power Gard.



666 416 903 AGRIFUSA HUELVA

666 416 891 Parque Huelva Empresarial

666 416 890 Avda. del Jamón Nave 10-2.

21007 Huelva

959 353 077

www.agrifusa.com



Nuevo compromiso con el Club Ciclista Platero

La cooperativa Cuna de Platero ha renovado su compromiso con el Club Ciclista Platero de Moguer. Este patrocinio ha conllevado la renovación de la equipación de todo el grupo de ciclistas, que actualiza su vestimenta de cara a la nueva temporada. El Club Ciclista Platero está compuesto por unas 60 personas de todas las edades, tanto hombres como mujeres. “Esta colaboración se enmarca dentro de las acciones en beneficio de nuestro entorno”, ha explicado el presidente de Cuna de Platero, José Manuel Márquez, quien añade además que “es una apuesta más de esta cooperativa por iniciativas que conlleven un estilo de vida saludable, tanto con una dieta equilibrada, como el cuidado del medio ambiente y la práctica de actividad deportiva”.



**CR SUR
AGRO**

Desde el origen
siempre a tu lado



▲ cajaruraldelsur.es
▲ 900 310 902



Un estudio descubre que los arándanos podrían mejorar nuestro estado de ánimo.

Incluirlos en una dieta saludable y variable puede contribuir a prevenir la depresión.



Un nuevo estudio británico publicado en *Nutrients* es el primero en mostrar que el consumo de arándanos silvestres, un alimento rico en flavonoides, podría mejorar significativamente el estado de ánimo, tanto de adultos como de niños. El estudio, dirigido por la profesora Claire Williams, de la Facultad de Psicología y Lenguaje Clínico de la Universidad de Reading, es único en el creciente cuerpo de investigaciones que analizan la relación entre los nutrientes y la salud mental.

“Sabemos desde hace algún tiempo que los flavonoides mejoran la función cerebral de los adultos. Sin embargo, que nosotros sepamos, este es el primer estudio totalmente controlado y doble ciego que investiga los efectos de los flavonoides sobre el estado de ánimo de los jóvenes”, asegura la profesora Williams.

“El desánimo permanente es un problema común en todas las

edades y es una de las características principales de la depresión”, añade Shirley Reynolds, profesora de Terapias Psicológicas Basadas en Evidencias y directora del Instituto Charlie Waller de la Facultad de Psicología y Lenguaje Clínico de la Universidad de Reading, y coautora del estudio. “Este estudio es importante porque sugiere que incluir flavonoides como parte de una dieta saludable y variada podría ayudar a prevenir el desánimo y la depresión. Dado que los flavonoides están presentes en muchas frutas y hortalizas, esta es una forma sencilla mediante la que podríamos mejorar la salud y el bienestar”.

Reynolds continúa: “Hemos hecho pruebas en niños y en adultos jóvenes, concretamente, porque los estudios demuestran que, cuando la depresión se presenta en la adolescencia o en las primeras fases de la edad adulta, hay más probabilidades de que reaparezca en otro periodo

más avanzado de la vida. Por ello, la contribución de los flavonoides a un estado de ánimo positivo en niños y jóvenes adultos podría reducir el riesgo de sufrir depresión en la adolescencia o en edades más maduras. Es importante seguir investigando para evaluar si es así”.

“La comunidad investigadora está entusiasmada con los resultados de este nuevo estudio”, asegura Kit Brohier, asesor de nutrición de la Asociación de Arándanos Silvestres de Norteamérica. “La investigación de la relación entre la dieta y su efecto en la salud mental está en sus primeros estadios, pero la idea de que estemos a punto de comprender el posible efecto de los arándanos sobre la salud mental es realmente emocionante. Hace tiempo que se sabe que los arándanos tienen un enorme valor nutricional, ¿podrían revelarse ahora también como ‘el berry de la felicidad’? ♦



&



Anecoop

Desde hace 40 años, **Anecoop** forma parte de tu mundo. Clientes, cooperativas, agricultores, empleados, proveedores y consumidores, juntos en más de 70 países, hacemos crecer cada día **una empresa que por encima de todo cuida de las personas.**

You and Anecoop.

Como productores, nuestras frutas y hortalizas son la culminación de un trabajo que se sustenta sobre cuatro pilares: alimentación saludable, seguridad alimentaria, medio ambiente y economía social.

Cultivar estos valores y el estar presentes en todas las zonas de producción españolas nos permite ofrecer **una completa gama de frutas** que incluye desde las más habituales en el mercado hasta las de menor presencia. Fresas, berries, nísperos, frutas de hueso, sandías, melones, kakis, uva, higos y exóticas entre otras, dan respuesta a nuestros clientes con un calendario que abarca todo el año.



BOUQUET

Cultivamos futuro





Gestiones empresariales

- Declaraciones INTRASTAT
- Documentación para el registro sanitario y APPCC
- Subvenciones y escritos de descargo de denuncias
- Defensa de los intereses de los asociados
- Gestiones ante organismos oficiales
- Asesoramiento en programas operativos

Asesoramiento e información

- Planes generales de higiene
- Asesoramiento en certificaciones y normas de calidad
- Asesoramiento en organizaciones de productores
- Precios, tonelajes y evolución de mercados
- Información meteorológica
- Producción integrada y sistemas de trazabilidad
- Temas fitosanitarios y LMR
- Novedades fiscales, laborales o económicas
- Estudios sobre proyectos empresariales

Información de Precios y Mercados

- Delegación de FRESHUELVA en Perpignan
- Sistema de Información de Mercados (SIMAG)

Atención laboral

- Contratación en origen
- Gestión de NIEs
- Fondo solidario sepelios trabajadores extranjeros

Formación

- Cursos de formación multidisciplinares
- Formación higiene alimentaria
- Atención personalizada

Divulgación

- Jornadas técnicas
- Ferias y Congresos
- Publicaciones y manuales

Ventajas económicas

- Gestión de análisis de residuos gratuitos
- Búsqueda de ofertas y tarifas reducidas de distintos servicios

Bolsa interna

- Compras en común de *input*
- Mercado interno de compra/venta





N

K

P

Mg

Fe

Zn



Amplia gama de fórmulas



Completamente soluble en agua



Libre de cloruro



100% de nutrientes puros para las plantas

Poly-Feed™ GG

Fertilizantes NPK Solubles

para la completa nutrición de las plantas

Nutrigacion™ | Nutrición Foliar



Pioneering the Future.

www.haifa-group.com





Strawberry and Blackberry Raspberry varieties



Ekland Marketing Co. of California, Inc.

☎ EU +34. 959. 87. 17. 02
☎ USA +001. 530. 345. 4476
variety@emcocal.com
www.emcocal.com



Like us on Facebook:

 Ekland Marketing Co. – EMCO CAL

 Florida Fortuna Strawberry



Visit us!

18-20 October | Madrid

